

- Ⓓ Originalbetriebsanleitung
- ⒼⒷ Translated Operating Instructions
- Ⓕ Traduction du manuel d'utilisation

# StandardLine BGV D8

BA-Nr. 192009850\_01.2014



Elektroseilwinde  
Electric Wire Rope Winch  
Treuril électrique









ESW BETA SL

250 ÷ 2.000 kg

[www.pfaff-silberblau.com](http://www.pfaff-silberblau.com)



Ref. Nr.	Ref. no.	No. de réf.	
Mat. Nr.	Mat. no.	No. de l'article	
Prüf.-Nr.	Ser.-No.	No. de série	
Baujahr	Year of manufacture	Année de construction	
Hublast	Capacity	Capacité	

Piktogramme Pictograms Pictogramme	Signalwörter / Signal Words / Termes d'avertissement	
	Tipp!	Allgemeiner nützlicher Hinweis
	Tip	General, helpful tip
	Conseil !	Conseil d'utilité générale
	Vorsicht!	Warnung vor einer allgemeinen Gefahr. Bei Missachtung Verletzungsgefahr
	Warning!	Contains a warning that a general hazard exists. Risk of injury if warning ignored
	Prudence!	Signale un danger de type général. En cas de non-respect, risque de blessures
	Vorsicht!	Warnung vor elektrischer Spannung. Bei Missachtung sehr ernste Verletzungsgefahr.
	Warning!	Contains a warning that a general hazard exists. Risk of injury if warning ignored
	Prudence!	Signale un danger de type général. En cas de non-respect, risque de blessures
	Achtung!	Wichtige Hinweise
	Important note!	Important information
	Attention!	Remarques importantes
	Achtung!	Montage- und Einstellungshinweise
	Important note!	Assembly and adjustment information
	Attention !	Consignes de montage et de réglage
	Achtung!	Wartungshinweise
	Important note!	Maintenance information
	Attention !	Consignes de maintenance
	Achtung!	Schmierstoffentsorgung
	Important note!	Disposal of lubricants
	Attention !	Éliminations d'huiles usagées
	Achtung!	Entsorgung
	Important note!	Disposal
	Attention !	Élimination

Abmessungen / Dimensions / Dimensions .....	4
Technische Daten / Technical data / Données techniques.....	5

**Deutsch**

1	Unfallverhütung .....	6
2	Einbauanleitung.....	8
3	Elektro-Installation.....	9
4	Bedienung .....	13
5	Inspektions- und Wartungsanleitung .....	14
6	Betriebsstörungen und ihre Ursachen .....	18

**English**

1	Prevention of accidents .....	19
2	Mounting Instructions .....	21
3	Electric Installation .....	22
4	Operation.....	26
5	Inspection- and Maintenance Instructions.....	27
6	Operating failures and their causes.....	31

**Français**

1	Prévoyance contre les accidents.....	32
2	Instructions de montage .....	34
3	Installation électrique.....	35
4	Maniement.....	39
5	Instructions d'inspection et de maintenance.....	40
6	Défauts et leurs causes .....	44

7	Schaltplan / Circuit diagram / Plan électrique L04.01.401/0000-1700.....	45
8	Schaltplan / Circuit diagram / Plan électrique L04.01.401/0001-1900.....	46
9	Schaltplan / Circuit diagram / Plan électrique L04.01.401/0000-1740.....	47
10	Ersatzteilliste / Spare parts list / liste des pièces détachées	
	BETA SL0.....	48
	BETA SL1 – SL3 .....	49
	Konformitätserklärung / EC-Declaration of Conformity / Déclaration "CE" de Conformité .....	51

## Abmessungen / Dimensions / Dimensions

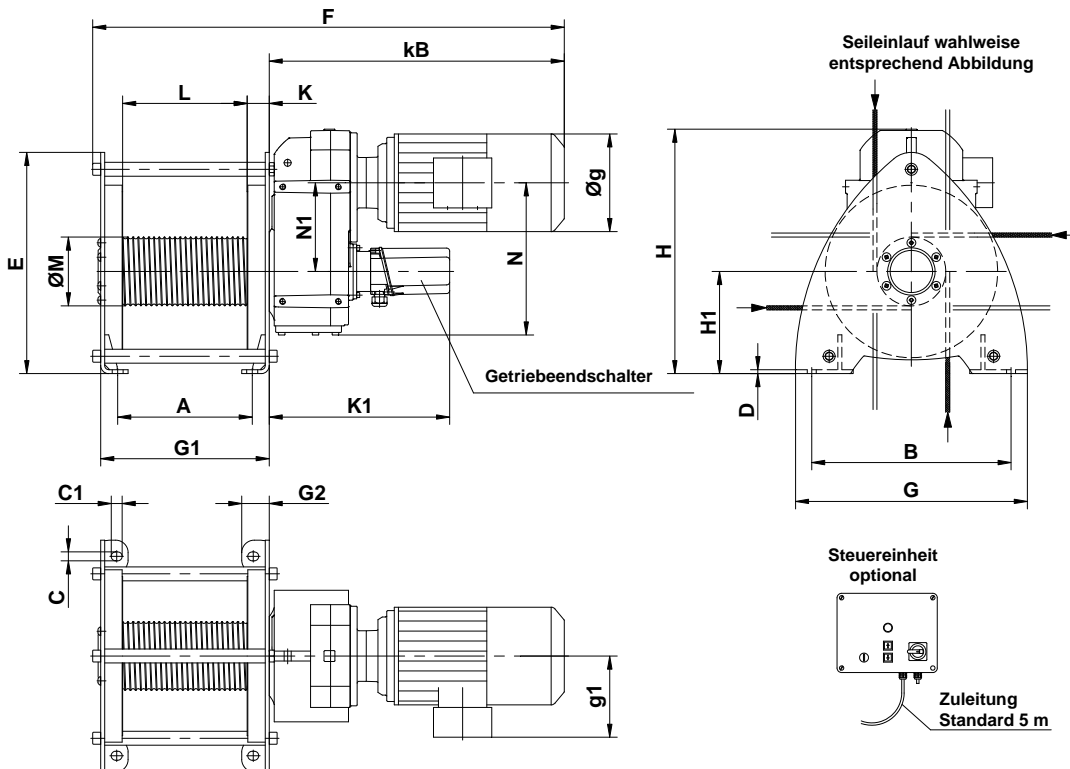
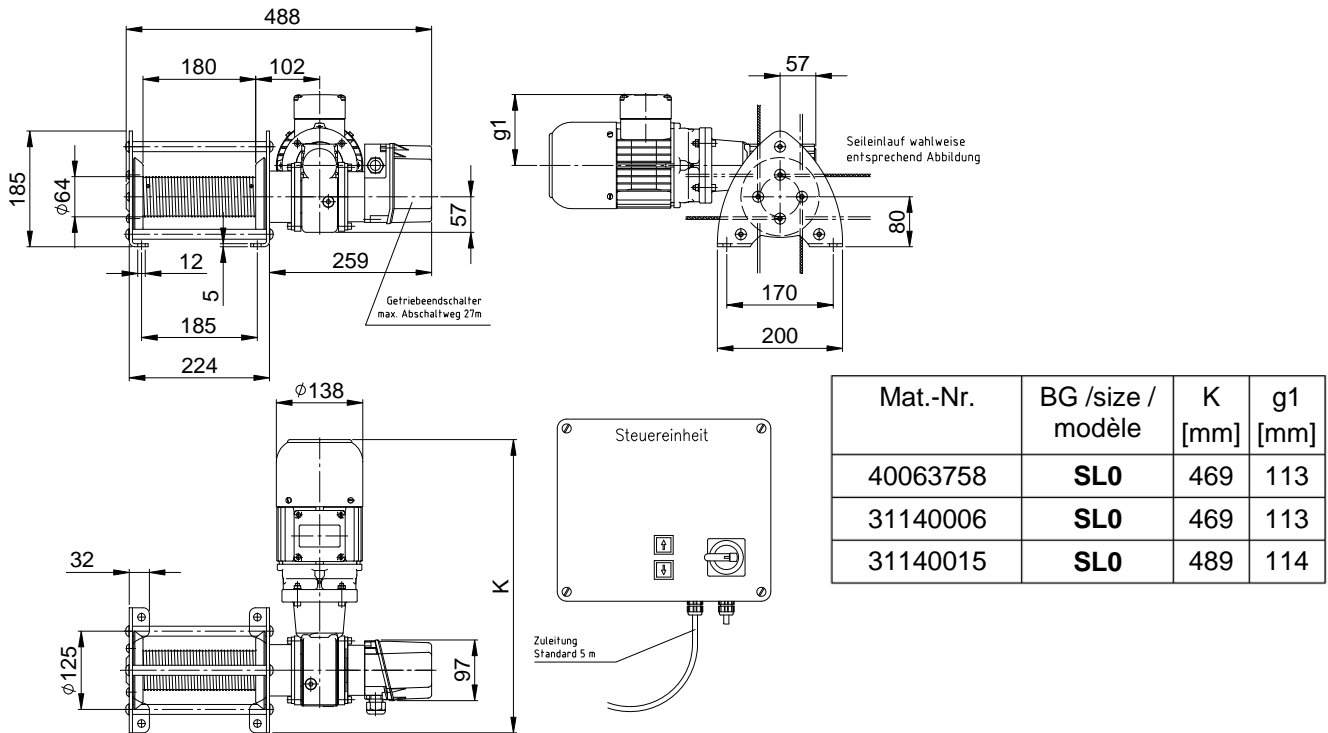

Mat.-Nr.	BG/size	A	B	C	C1	D	E	F*	G	G1	G2	H	H1	K	K1	L	ØM	N	N1	Øg*	g1*	kb*
40062946	<b>SL1</b>	215	300	13,5	15	6	325	751	340	264	40	319	150	32	265	200	86	192	113	156	149	467
40062989	<b>SL1</b>	215	300	13,5	15	6	325	751	340	264	40	319	150	32	265	200	86	192	113	156	149	467
40062990	<b>SL2</b>	270	400	18	22	8	444	937	465	338	55	487	205	44	330	250	175	266	163	176	154	574
40062993	<b>SL2</b>	270	400	18	22	8	444	937	465	338	55	487	205	44	330	250	175	266	163	176	154	574
40062996	<b>SL3</b>	320	510	22	26	10	547	1096	570	406	65	599	260	53	360	300	175	336	204	196	171	660

## Technische Daten / Technical data / Données techniques

Material Nr. Material no.	Typenschlüssel Type code / Code de type					Stromart / type of current Courant nominal	Motorleistung bei / Driving power at puissance motrice à 50 Hz	Nennstrom / nominal current courant nominal	Seil Ø / rope Ø / câble Ø	empf. Seil / Rec. rope câble recommandé	Seil Mindestbruchkraft Rope min. breaking force Câble résistance nominal	max. Seillagen / rope layer / couche max.	Seilaufnahme 1. Seillage rope reception 1 <sup>st</sup> layer capacité d'enroulement 1 <sup>ère</sup> couche	Seilaufnahme oberste Seillage rope reception last layer / capacité d'enroulement dernière couche	Zuglast oberste Seillage Capacity last rope layer Capacité dernière couche	Gewicht / weight / poids
	BG / size / modèle	Zuglast 1. Seillage Capacity 1 <sup>st</sup> rope layer capacité première couche	Hubgeschwindigkeit bei 50 Hz rope speed at 50 Hz vitesse à 50 Hz	Triebwerkgruppe nach DIN 15020 FEM group acc. to DIN 15020 Groupe FEM selon DIN 15020	BGV											
40063758	SL0	250	2,5	1Bm	D8	3x400	0,25	0,85	4	DIN 3069 SE-znk-1960 sZ-spa DIN EN 12385-2 19x7WC1960-B-sZ	10,3	5	7,0	46,7	170	22
31140006	SL0	250	5,0	1Bm	D8	3x400	0,37	1,48	4		10,3	5	7,0	46,7	170	22
31140015	SL0	250	3,6	1Bm	D8	1x230	0,55	4,0	4		10,3	5	7,0	46,7	170	22
40062946	SL1	500	7,1	1Bm	D8	3x400	0,75	1,79	6		23,15	5	6,75	48,9	318	64
40062989	SL1	630	7,1	1Bm	D8	3x400	0,75	1,79	6		23,15	5	6,75	48,9	400	65
40062990	SL2	980	6,3	1Am	D8	3x400	1,10	2,5	9		52,10	5	11,02	77,45	689	105
40062993	SL2	1250	6,3	1Am	D8	3x400	1,10	2,5	9		52,10	5	11,02	77,45	879	106
40062996	SL3	2000	6,84	1Bm	D8	3x400	2,20	4,65	12		92,57	5	9,75	73,84	1277	174

## Allgemeine techn. Daten / General technical data / Données techniques en général

Betriebsart (gem. VDE 530)	type of operation (acc. to VDE 530)	type de service (selon. VDE 530)	S3 - 40%
max. Schaltungen pro Stunde	max. permissible operations per hour	démarrages max. par heure	120
Schutzart	type of protection	type de protection	IP 54 / 55
geeignet für Umgebungstemperatur	suitable for ambient temperature	convenable pour une température ambiante de	-20°C ÷ +40°C

### Schalldruckpegel

Der max. Schalldruckpegel [dB(A)], in Abhängigkeit von der Antriebsleistung, ist dem Diagramm zu entnehmen.

### Sound level

The max. sound level [dB(A)] depends upon the driving power as per diagram.

### Niveau de pression acoustique

Le niveau de pression acoustique [dB(A)] dépend de la puissance motrice selon le diagramme.

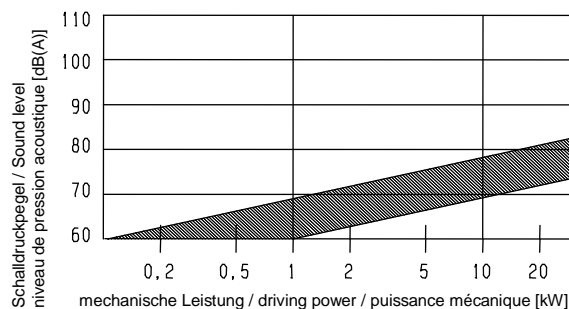

**Vor Inbetriebnahme die Betriebsanleitung aufmerksam lesen!**  
**Sicherheitshinweise beachten!**  
**Dokument aufbewahren!**



## 1 Unfallverhütung

### 1.1 Bestimmungsgemäße Verwendung

Die Elektroseilwinde BETA SL ist eine motorbetriebene Seilwinde für Konsolbefestigung zum Heben und Senken von Lasten.

**Nicht geeignet für Einsatz in explosionsgefährdeten Räumen.**

**Nicht geeignet für Einsatz in aggressiver Umgebung.**

**Änderungen an der Seilwinde, sowie das Anbringen von Zusatzgeräten, sind nur mit unserer ausdrücklichen schriftlichen Genehmigung erlaubt.**

**Technische Daten und Funktionsbeschreibung beachten!**



### 1.2 Unfallverhütungsvorschriften

Es sind jeweils die im Einsatzland gültigen Vorschriften zu beachten.<sup>1)</sup>

in Deutschland z.Zt.:

EG Richtlinie 2006/42/EG

BGV D 8 Winden- Hub- und Zuggeräte

BGV D 6 Krane

BGR 500 Kap. 2.8 Lastaufnahmeeinrichtungen im Hebezeugbetrieb

DIN EN 13155 Lose Lastaufnahmemittel

EN 14492-1; EN 14492-2 Kraftbetriebene Hubwerke

DIN 15020-1; DIN EN ISO 4308-1 Krane und Hebezeuge-Auswahl der Drahtseile-Teil 1: Allgemeines

DIN 15020-2; DIN EN ISO 4309 Krane–Drahtseile-Wartung und Instandhaltung, Inspektion und Ablage

EN 60204 T1, El. Ausrüstung von Maschinen

EN 60204 T32, El. Ausrüstung von Maschinen-Hebezeuge (VDE 0100 T726)

FEM 9.661, ISO 4308/1, ISO 4301/1

FEM 9.775, FEM 9.511

<sup>1)</sup> in der jeweils gültigen Fassung

### 1.3 Sicherheitshinweise

**Bedienung, Montage und Wartung nur durch:**

**Beauftragtes, qualifiziertes Personal**

(Definition für Fachkräfte nach IEC 364) Qualifiziertes Personal sind Personen, die aufgrund ihrer Ausbildung, Erfahrung, Unterweisung sowie Kenntnisse über einschlägige Normen und Bestimmungen, Unfallverhütungsvorschriften und von den für die Sicherheit der Anlage Verantwortlichen berechtigt worden sind, die jeweils erforderliche Tätigkeit auszuführen und dabei mögliche Gefahren erkennen und vermeiden können.

**Das Befördern von Personen, sowie der Aufenthalt im Gefahrenbereich sind verboten.**

**Aufenthalt unter gehobener Last verboten.**

**Nie in bewegliche Teile greifen.**

**Mängel sind sofort sachkundig zu beheben.**



#### 1.3.1 Die Last

- ⇒ nie in gehobenen Zustand unbeaufsichtigt schweben lassen
- ⇒ nie schaukeln lassen
- ⇒ darf nie ins Seil fallen
- ⇒ nie in Bereiche bewegen, die nicht eingesehen werden können. Gesamter Hubbereich muss einschaubar sein.

#### 1.3.2 Das Seil

- ⇒ dient *nur* zum Heben und Senken bzw. Ziehen diverser Lasten und darf zu nichts anderem verwendet werden
- ⇒ Bordscheibenüberstand muss mind. das 1,5-fache des Seildurchmessers betragen,
- ⇒ regelmäßig nach DIN 15020 Bl. 2 prüfen und warten
- ⇒ mind. 3 Seilwindungen müssen bei Last in unterster Stellung immer auf der Trommel bleiben
- ⇒ zul. Seilablenkungswinkel (siehe Bild)
  - ⇒ bei Standardseil  $\leq 3^\circ$ ; ⇒ bei Spezialseil  $\leq 1,5^\circ$
- ⇒ Bei ungeführten Lasten drehungsfreie Seile verwenden
- ⇒ nicht in Seileinlauf greifen
- ⇒ nur mit Schutzhandschuhen anfassen.
- ⇒ schlaffes Seil vorsichtig an die Last heranführen

$\leq 3^\circ$   
 $\leq 1,5^\circ$

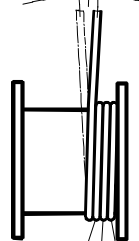

3. 2. 1.



### 1.3.3 Die Winde

Tragfähigkeit entsprechend der aufgewickelten Seilage nicht überschreiten.  
Vor Inbetriebnahme durch Sachkundigen prüfen:

- ⇒ Hubgerät
- ⇒ Überlastschutzeinrichtung (falls vorhanden)
- ⇒ Tragkonstruktion
- ⇒ Tragmittel
- ⇒ Einbau

### 1.4 Elektroteile

Elektroanschluss bzw. Reparaturen an Elektroteilen dürfen nur von ausgebildeten Elektrofachleuten ausgeführt werden.  
Die Sicherheitsrichtlinien und Normen des Elektrohandwerks sind zu beachten.  
Arbeiten an der Elektroanlage dürfen nur bei freigeschalteter Stromzuführung erfolgen.



### 1.5 Tägliche Prüfungen

- ⇒ Funktionsschalter AUF – AB
- ⇒ Endschalter (falls vorh.)
- ⇒ Not-Aus-Einrichtung
- ⇒ Hauptschalter
- ⇒ Steuerung
- ⇒ Bremsenfunktion (Motorbremse)
- ⇒ Überlastschutzeinrichtung (falls vorhanden)  
Bei Hublast ab 1.000 kg ist eine Überlastschutzeinrichtung zwingend erforderlich.
- ⇒ Zustand des Seiles und Lastaufnahmemittels
- ⇒ Tragkonstruktion
- ⇒ Tragmittel



### 1.6 Das Lastaufnahmemittel

- ⇒ auf ausreichende Tragfähigkeit achten
- ⇒ Lasthaken müssen Sicherheitsklappen haben
- ⇒ Lasthaken muss vorschriftsmäßig mit Seilkausche und Pressklemme mit dem Seil verpresst sein.
- ⇒ die Last richtig befestigen
- ⇒ Windenseil nicht als Anschlagmittel verwenden

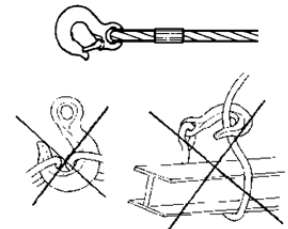

### 1.7 Hinweise für Seilendbefestigungen

<p><b>Seilaufhängung und Seilbefestigung:</b> Das Ende eines neu aufgelegten Seiles muss so ausgelegt sein, dass dauerhaft sichergestellt ist, dass das Seilgefüge nicht locker wird.</p> <p><b>Die Seilendverbindung ist regelmäßig zu prüfen.</b> (Drahtbrüche- Korrosion - Risse- in der Hülse- Lockern der Klemmschrauben usw.) Als Seilendverbindungen dürfen nur verwendet werden</p> <ul style="list-style-type: none"> <li>⇒ Aluminiumpressverbindungen DIN EN 13411-3 (DIN 3093)</li> <li>⇒ Spleißverbindungen DIN EN 13411-2 (DIN 3089) (nicht bekleidet)</li> <li>⇒ Seilschlösser</li> </ul>		<p><b>Aluminiumpressverbindungen</b> DIN EN 13411-3 (DIN 3093)</p>	
<p>Seilschlösser (z.B. nach DIN 15315 - DIN EN13411-7 bzw. ähnl. DIN 43148 - DIN EN13411-6)</p> <p><b>! nicht erlaubt !</b></p>	<p>Seilverbindung mit zusätzlicher Seilklemme nach DIN EN 13411-5 (DIN 1142) gesichert</p>	<p>Nur im Aufzugsbau zulässig</p> <p><b>! nicht erlaubt !</b></p>	<p>Spleißverbindungen DIN EN 13411-2 (DIN 3089) (nicht bekleidet)</p>
<p>Das freie Seilende ist gegen Durchziehen zu sichern. Die Sicherungsart C ist für Hebezeuge und Lastaufnahmeeinrichtungen <b>nicht erlaubt!</b></p>			
<p>⇒ Drahtseilklemmen nach EN 13411-5 (DIN 1142) dürfen als Seilendverbindung im Hebezeugbetrieb nicht eingesetzt werden.</p>			
<p>Mindestens 1x jährlich UVV Prüfung durch Sachkundigen durchführen. Inspektions- und Wartungsanleitungen unbedingt einhalten. Nur original Zubehör- und Ersatzteile verwenden, sichere Funktion ansonsten nicht gewährleistet.</p>			

## 1.8 Funktionsbeschreibung

Bei der Elektroseilwinde BETA SL handelt es sich um Trommelwinden mit Stirnradgetriebe (**SL1 - SL3**) bzw. mit Schneckengetriebe (**SL0**)

Die Last wird durch eine elektromagnetisch lüftende Scheibenbremse in jeder Stellung gehalten.

Die Elektroseilwinde wird mit einer Elektroschützensteuerung [mit eingebauten Drucktastern AUF-AB, NOT-AUS Taster / Schalter, Hauptschalter] und mit angebautem Getriebeendechalter geliefert.

Ab 1000 kg Hublast ist eine Schützensteuerung mit elektronischem Überlastschutz erforderlich.

## 2 Einbauanleitung

### 2.1 Montage:

#### BEACHTEN:

- ⇒ Nach Entfernen der Transporthölzer kann die Winde in Richtung Motor kippen, deswegen muss die Winde bei der Montage **gegen Kippen** gesichert werden.
- ⇒ **Krananhängepunkte beachten! (nicht bei BG SL0)**
- ⇒ Anbaukonstruktionen für max. Kräfte auslegen (gem. DIN 15018)
- ⇒ unbedingt auf ebene Anschraubfläche achten.
- ⇒ Winde nur mittels Qualitätsschrauben befestigen.
- ⇒ Schrauben gleichmäßig anziehen.
- ⇒ Schrauben sichern
- ⇒ auf unbehinderten Seilablauf achten

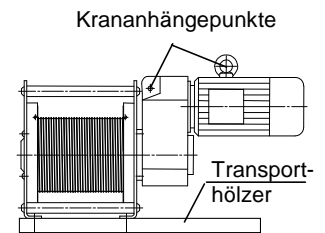

### 2.2 Mechanische Befestigung:

Baugröße	SL0	SL1	SL2	SL3
Schrauben	M10	M 12	M 16	M 20
Güteklasse	min. 8.8			
Anzahl der Schrauben	4	4	4	4
Anziehmoment [Nm]	40	70	170	340

### 2.3 Einbaulagen

Die Seilwinden können in verschiedenen Lagen eingebaut werden. Entlüftungs-, Ölablass- und Ölstandsschraube gem. nachstehenden Abb.

Bei Baugröße SL0 ist keine Änderung der Entlüftungs-, Ölablass- und Ölstandsschraube erforderlich. Das Getriebe ist lebensdauer geschmiert und für alle Einbaulagen geeignet.

Auf Ölfüllmenge achten! (siehe Tabelle)

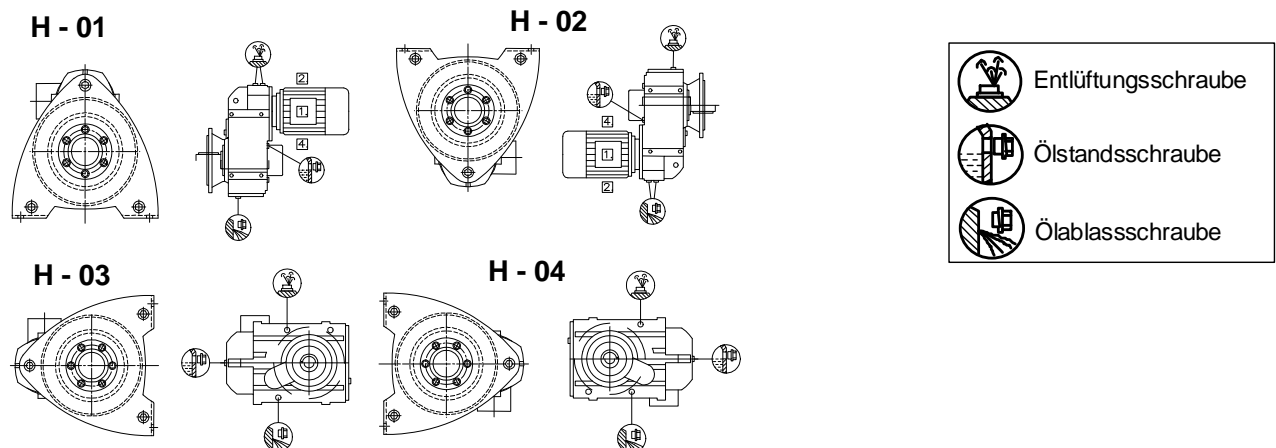

### 2.4 Ölfüllmenge

Baugröße		Einbaulage			
		H - 01	H - 02	H - 03	H - 04
SL0	[l] ca.	Schneckengetriebe lebensdauer geschmiert			
SL1	[l] ca.	0,9	0,6	0,7	0,7
SL2	[l] ca.	3,3	2,3	2,4	2,3
SL3	[l] ca.	6,3	5,0	4,7	4,7



## 2.5 Drahtseileinlauf

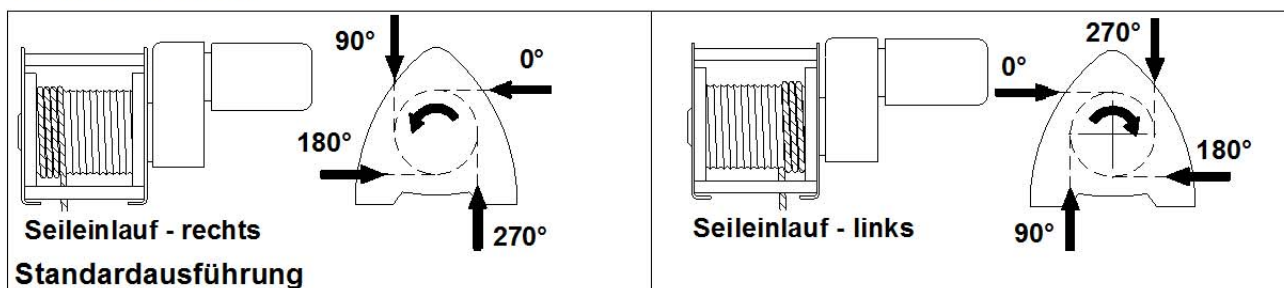

## 2.6 Drahtseilbefestigung

### ACHTUNG:

Die Seilwinde hat serienmäßig zwei Seilbefestigungen. Das Seil kann wahlweise, je nach Bedarf, an linker oder rechter Bordscheibe befestigt werden. Die Seilbefestigung erfolgt mit 2 bzw. 3 Klemmschrauben.

**Auf richtige Polung des Antriebsmotors achten!**

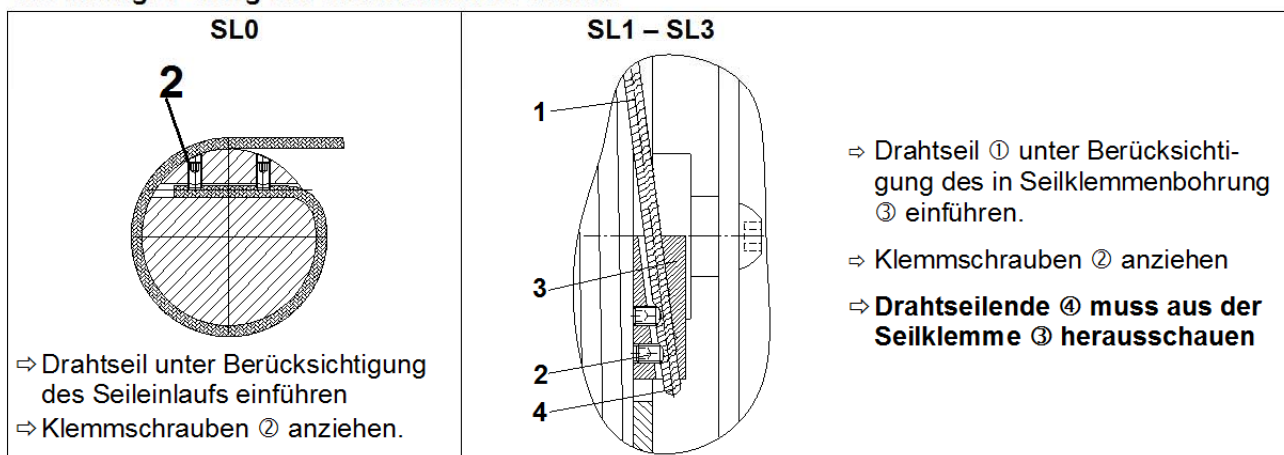

Anziehmomente der Klemmschrauben ②

Seildurchmesser	4	6	9	12
Klemmschrauben	M 5	M 6	M 8	M 12
Anzahl der Klemmschrauben	2	2	2	2
Anziehmomente [Nm]	4,8	8,5	20	60

Die technischen Daten bezüglich Mindestbruchfestigkeit sind entsprechend Typenschild bzw. Hinweis in der Bedienungsanleitung einzuhalten!

Bei ungeführten Lasten, vor allem bei Einseilaufhängung, muss das Seildrehverhalten bei der Auswahl der Seilart berücksichtigt werden. Je nach gewähltem Seildurchmesser bzw. nach Seillänge, ist bei ungeführten Lasten ein drehungsfreies bzw. drehungsarmes Drahtseil zu verwenden.

Seillänge so bemessen, dass in unterster Laststellung mind. 3 Seilwindungen auf der Trommel verbleiben. Max. Seillänge beachten.

## 3 Elektro-Installation

**Arbeiten an der Elektroanlage dürfen nur:**

- ⇒ bei freigeschalteter Stromzuführung erfolgen
- ⇒ von ausgebildeten Fachkräften des Elektrohandwerks durchgeführt werden.

**Die Sicherheitsrichtlinien und Normen des Elektrohandwerks sind zu beachten. In Deutschland gelten hierfür die VDE-Richtlinien.**

### 3.1 Einbauhinweis für Schützensteuerung

Die Schützensteuerung darf nur mit vertikal stehenden Schützen befestigt werden. Max. Schräglage 22,5°.

**Zum Ansteuern der Winde ist eine Elektrosteuerung erforderlich. Die Elektroseilwinde wird mit Schützensteuerung geliefert.**

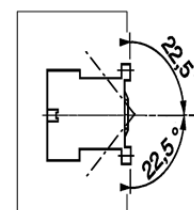

### 3.2 Hinweis EMV

Die Elektroseilwinde mit Steuerung ist ausgelegt für Industriebetrieb.

Die Norm für elektromagnetische Störemissionen (EN DIN 50081-2), wird bis max. 5 Schaltvorgänge/min erfüllt.

Für Anwendung in Verbindung mit elektronischen Schaltkreisen oder Dergleichen bzw. bei mehr als 5 Schaltvorgängen/min. sind zusätzliche EMV Maßnahmen (Netzfilter) durchzuführen (bauseitig bzw. als Option lieferbar).

### 3.3 Anschluss an Drehstromnetz

Der im Motorklemmkasten befindliche Anschlussplan ist zu beachten.

#### 3.3.1 Motoranschluss-Klemmbrett 3 Phasen Drehstrom 1 Geschwindigkeit (Verkettung $\sqrt{3}$ )

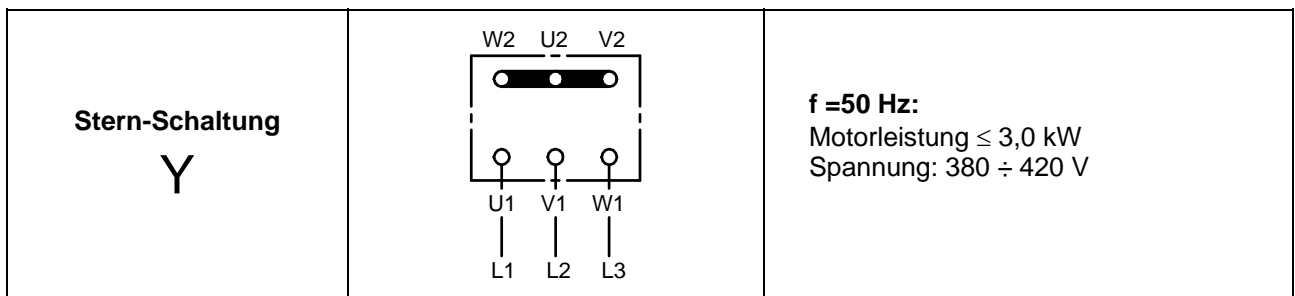

### 3.4 Elektrosteuerungen

	Mat.-Nr. Steuerung	Schaltplan Nr.	Mat.-Nr. Winde
Steuerung mit Wendeschützen, thermischen Motorschutzrelais, Hauptschalter und <b>eingebauten Bedienelementen</b>	31610600 400 V	L04.01.401/0000-1700	40063758; 31140006; 40062946; 40062989 40062990;
Steuerung mit Wendeschützen, thermischen Motorschutzrelais, Hauptschalter und <b>eingebauten Bedienelementen</b>	192008316 230 V	L04.01.401/0001-1900	31140015
Steuerung mit Wendeschützen, thermischen Motorschutzrelais, Hauptschalter, Hauptschütz und <b>elektronischem Überlastschutz*</b>	31610611 400 V	L04.01.401/0000-1740	40062993; 40062996

\* Seilwinden mit einer Hublast ab 1000 kg müssen mit Überlastschutz ausgeführt werden.

Schützensteuerungen sind ausgelegt für:

Winden mit 1 Seilgeschwindigkeit und Drehstrom

- ⇒ f=50 Hz: 380÷420 V;
- ⇒ Schutzart IP 54;
- ⇒ Steuerspannung 42 V - 50/60 Hz

**Achtung:**

Bei Betrieb der Seilwinde an einem Drehstromnetz U=440÷460 V muss die Brücke am Transformator von A÷B nach B÷C gelegt werden!

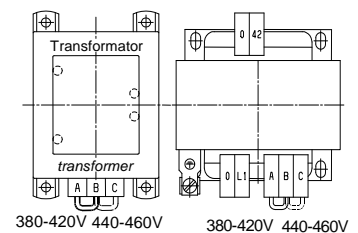

**Winden mit 1 Seilgeschwindigkeit und Einphasenwechselstrom**

- ⇒ f=50 Hz: 220÷240 V Einphasenwechselstrom
- ⇒ Schutzart IP 54
- ⇒ Steuerspannung 24 V - 50 Hz

**Zur Versorgung des Steuerstromkreises muss ein Transformator mit galvanischer Trennung verwendet werden. (in Pfaff-silberblau Steuerungen eingebaut).**

**In jedem Fall muss ein schnell erreichbarer Not-Aus Taster (Schalter) vorgesehen werden (in Pfaff-silberblau Steuerungen eingebaut, verschiedene Ausführungen)**

### 3.5 Not-Aus-Schalter

An jeder Bedienstelle muss eine leicht und schnell erreichbare NOT-AUS Einrichtung vorhanden sein. Wo erforderlich, müssen zusätzliche Einrichtungen für NOT-HALT vorgesehen werden z.B. in der Nähe von ungeschützten Seilwinden.

### 3.6 Hauptschalter

In der Schützensteuerung ist serienmäßig ein Hauptschalter eingebaut.



### 3.7 Hauptstromsicherungen / Zuleitungskabel / Schaltpläne

**Der Anschluss der Seilwinde hat immer nach mitgelieferten Schalt- und Klemmenplan zu erfolgen! Jede Elektrosteuerung wird mit dem entsprechendem Schalt- und Klemmenplan geliefert.**

Hauptstromsicherungen sind bauseitig vorzusehen.

Zuordnung empf. Überstromschutzorgane und Leitungsquerschnitte bei Drehstrom 400 V-50 Hz			
Motorleistung $P \leq$ [kW]	Nennstrom $I_N$	Kurzschlusschutz (Sicherungen-Träger) [A]	empf. Zuleitungskabel min. Querschnitt NYM-J [mm <sup>2</sup> ] Cu
0,25	0,85	4	4 x 1,5
0,37	1,48	6	4 x 1,5
0,75	1,79	10	4 x 2,5
1,1	2,5	10	4 x 2,5
2,2	4,65	10	4 x 2,5

Zuordnung empf. Überstromschutzorgane und Leitungsquerschnitte bei Einphasenwechselstrom 220-240 V; 50 Hz			
Motorleistung (50Hz) [kW]	Nennstrom $I_N$	Kurzschlusschutz (Sicherungen - Träger) [A]	empf. Zuleitungskabel min. Querschnitt NYM - J [mm <sup>2</sup> ] Cu
0,55	4,0	6	4 x 1,5

#### Achtung!

Bei größeren Kabellängen, ist zusätzlich der Spannungsfall zu berücksichtigen. Festlegung durch Elektrofachkraft. Die Verbindungsleitungen sind in geeigneten Kabelkanälen oder Schutzrohren zu verlegen. Scharfe Kanten, Grate, raue Oberflächen oder Gewinde mit denen die Leiter (Leitungen) in Berührung kommen können, müssen von Leitungskanälen entfernt werden.

#### Option CEE – Stecker (Zuordnung)

Auf Phasenfolge und Drehrichtung achten.

Motorleistung [kW]	CEE – Stecker [A]	empf. Zuleitungskabel / min. Querschnitt z. B. Ölflex – 540 P [mm <sup>2</sup> ]
< 2,0	16	4 x 1,5
< 5,0	32	4 x 4

### 3.8 Überlastschutz:

Seilwinden für Hublasten ab 1000kg mit Schützensteuerung sind mit eingebautem elektronischem Überlastschutz ausgeführt. Der Überlastschutz wird mit Hilfe eines elektronischen Belastungswächters, der auf 100% bis 110% der Anschlussleistung eingestellt wird, ausgelöst. Der eingebaute elektronische Überlastschutz arbeitet mit Anlaufüberbrückung und entbindet den Bediener nicht von der Tragfähigkeits-, Belastungsüberprüfung. Es ist darauf zu achten, dass in der Anlaufphase kein Verhaken der Last erfolgt. Bei Tippbetrieb ist die Überlastabschaltung außer Funktion. Der elektronische Überlastschutz ist eine Warneinrichtung und darf nicht zum regelmäßigen Anfahren von Endstellungen benutzt werden. Zum Anfahren von Positionen sind immer wegabhängige Endabschaltungen zu verwenden. Bei der Ermittlung des Überlastfaktors muss die Steifigkeit der Hubeinrichtung in Verbindung mit der max. möglichen Überlastungszeit (Anlaufüberbrückung, Bremszeit usw.) berücksichtigt werden! Die max. Überlast darf die Obergrenzen der Belastbarkeit des Systems nicht übersteigen. (Die gültigen Normen sind zu beachten)

Das Überlastschutzsystem entspricht Kat. 2 PL c Analog DIN EN 13849-1.

Die Funktionssicherheit ist regelmäßig zu prüfen.

Bei Integration der Seilwinde in einem Kran wird das Überlastschutzsystem für die Gesamtanlage durch den Hersteller der Gesamtanlage analysiert und ggf. durch ein zusätzliches Lastmesssystem überwacht.

**Die im Werk vorgenommene Einstellung des Belastungswächters darf nicht verändert werden.**

### 3.9 Endschalter

Winden müssen mit Hub- und Senkbegrenzern ausgerüstet sein.

Die Endbegrenzungen können durch angebaute Getriebeendschalter oder durch bauseitige Endabschaltung ausgeführt werden. Die Endschalter sind funktionsrichtig in den Steuerstromkreis zu integrieren. Je nach Einsatz z. B. in Kränen usw. sind zusätzliche Notendschalter vorgeschrieben. Diese sind entsprechend den jeweiligen Normvorschriften vorzusehen und zu prüfen.

Die Verantwortung liegt hier beim Hersteller der Gesamtanlage.

Bei eingebauten Endschaltern unbedingt die Funktion in Verbindung mit der Gesamtanlage prüfen.

Bei falscher Polung oder falschem Anschluss sind die Endschalter unwirksam.

Die Seilwinden können mit angebautem Getriebeendschalter geliefert werden

**Achtung: Seilwinde nicht vor Einstellung und Anschluss der Endschalter betätigen!**



#### Bitte beachten:

- Die Einstellgenauigkeit der Endschalter beträgt je nach Ausf. ca.  $\pm 50$  mm. Diese Abschaltgenauigkeit kann nur in der ersten Seillage eingehalten werden.
- Die Winde hat einen Nachlauf, der ca. 1/500 bis 1/100 der Hubgeschwindigkeit [m/min] betragen kann.
- Es ist unbedingt darauf zu achten, dass die Dehnung des Seiles die Hubendlagen verändern kann. Die bleibende Dehnung des Seiles kann bis zur Ablegreife ca. 1 % der Seillänge betragen.
- Regelmäßige Prüfungen der eingestellten Abschaltwege sind erforderlich!

#### 3.9.1 Einstellung: Getriebeendschalter – Stromag für Baugröße SL0

Zur Kontakteinstellung ist die Haube des Grenzschalters zu entfernen. Vor der Schaltungspunkteinstellung ist sicherzustellen, dass die spannungsführenden Kontaktanschlüsse durch einen Berührungsschutz bzw. bei Flachsteckern durch eine vollisolierte Flachsteckhülse abgedeckt sind und es zu keiner Berührung der Anschlüsse kommen kann.

**Der Endschalter ist mit Block- und Einzelkontaktverstellung ausgebildet:**

##### Blockverstellung:

Mit der schwarzen Einstellschraube (2) kann die Basis aller Nockenscheiben verstellt werden. Die relative Einstellung der Einzelkontakte zueinander wird dadurch nicht verändert. Bei Rechtsdrehung der schwarzen Einstellschraube um eine Umdrehung erfolgt die Drehung der Nockenscheiben ebenfalls als Rechtsdrehung um  $0,575^\circ$ .

##### Einzelkontaktverstellung:

Jedem Kontakt ist eine Nockenscheibe zugeordnet, die stufenlos verstellbar ist. Die Nockenscheiben (1) lassen sich, unabhängig voneinander, mit der Verstellerschraube weiß (2) einstellen. Die Einstellung kann ohne vorheriges Lösen irgendwelcher Teile erfolgen. Die Einstellschraube befindet sich in der Selbsthemmung. Die Verstellung der Einstellschraube kann mit Schraubendrehern 10 mm oder 4 mm sowie Innensechskantschlüssel 4mm erfolgen. Bei Rechtsdrehung der Einstellschraube um eine Umdrehung  $360^\circ$  erfolgt die Drehung der Nockenscheibe ebenfalls als Rechtsdrehung um  $2,464^\circ$  (Blick auf das Hinterteil, die B-Seite des Schalters). Die Nockenscheiben sind so ausgeführt, dass jeweils ein max. Nutzweg und ein Nachlaufweg zur Verfügung stehen. Bei Überschreiten des Nachlaufweges tritt keine Beschädigung des Schalters ein. Es erfolgt jedoch wieder die Öffnung oder Schließung des Kontaktes.

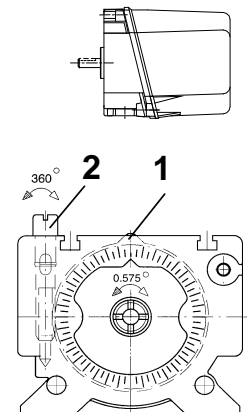

#### 3.9.2 Einstellung: Endschalter - TER für Baugröße SL1-SL3

- durch Lösen der Befestigungsschrauben (04) den Deckel (03) abnehmen
- für eine korrekte Einstellung des Schaltungspunktes der Nocken, die zentrale Schraube (07) der Nockengruppe lockern, den Schaltungspunkt jeder einzelnen Nockenscheibe durch die bezügliche Verstellerschraube (08) (nummerierte Schrauben, die die Nockenscheiben der Nockengruppe von unten nach oben bezeichnen) einstellen, danach die zentrale Schraube (07) anziehen
- Deckel (03) mit Schrauben (04) schließen. Anziehmoment 80/100 Nm.

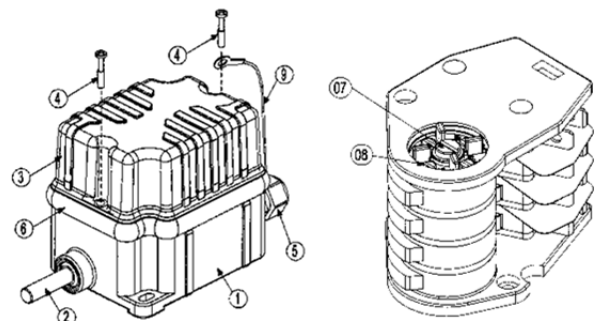

#### Wartungsanweisung

- Deckelbefestigung überprüfen
- die Befestigung der Kabelverschraubung überprüfen
- die Unversehrtheit des Gehäuses überprüfen
- die Befestigung des Endschalters überprüfen

### 3.10 Bedienelemente:

Die Bedienelemente (Steuerplätze) sind so zu installieren, dass vom Bedienerstandplatz der gesamte Lastweg überblickt werden kann. **Drucktaster sind sinnfällig anzuordnen.**

**Anschluss, Schutzmaßnahmen und Absicherung sind nach örtlichen, nationalen und internationalen Vorschriften durchzuführen.**

#### Vor Inbetriebnahme prüfen:

- ⇒ richtige Polung, Drehrichtung, Zuordnung Befehlsgeräte
- ⇒ Schutzleitersystem
- ⇒ Isolationswiderstand
- ⇒ Überlastschutzeinstellung (falls vorhanden)
- ⇒ Funktion

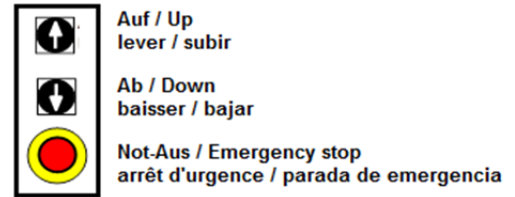

## 4 Bedienung

Vor Inbetriebnahme Hauptschalter einschalten. Durch Betätigen des jeweiligen Drucktasters ist die gewünschte Bewegungsrichtung einzuleiten Auf ↑ - Ab ↓. Der Bediener muss während des Betriebes laufend die Last, sowie den Raum unter bzw. über der Last und dem Lastaufnahmemittel beobachten. Sicherheitshinweise siehe 1.3 Seite 6

Bei Störungen ist der Betrieb sofort einzustellen und die Störung zu beseitigen.

Stets auf richtige Drehrichtung der Seiltrommel achten. Seil niemals falsch aufwickeln.

Bei Ansprechen des Überlastschutzes ist die Last zu verringern.

**In Gefahrensituationen ist der NOT - AUS Schalter zu betätigen.**

### 4.1 Steuerung mit integrierten Bedienelementen

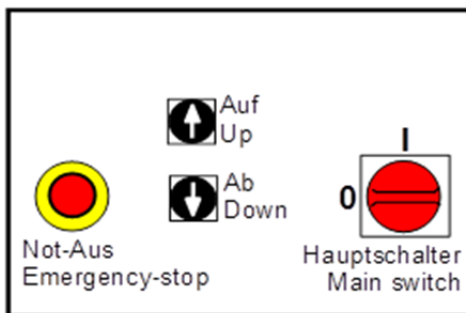

An jeder Bedienstelle muss eine leicht und schnell erreichbare NOT-AUS Einrichtung vorhanden sein. Wo erforderlich, müssen zusätzliche Einrichtungen für NOT-HALT vorgesehen werden z.B. in der Nähe von ungeschützten Seilwinden.

### 4.2 Steuerung mit elektronischem Überlastschutz u. integrierten Bedienelementen

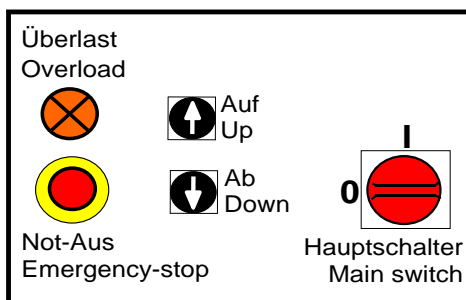

**Bei Ansprechen des Überlastschutzes ist die Last zu verringern.**

Der elektronische Überlastschutz ist eingestellt und wird zwischen 100% und 110% der Nennlast wirksam. Die Überlastschutzeinrichtung ist gem. DIN EN 13849-1 in Kat. 2 PL c einzustufen.

Beim Ansprechen des Überlastschutzsystems schaltet die Anlage in den sicheren Zustand. Ein Anheben der Last ist nicht mehr möglich.

Die Rückstellung der Überlastschutzfunktion erfolgt durch Betätigen der Funktionstaste „Ab“

**Bei Verlassen des Steuerplatzes ist der Gefahrenbereich unter der Last zu sichern. Nach Beendigung des Einsatzes ist der Hauptschalter auszuschalten und (falls erforderlich) mit Schloss abzusperrn!**



## 5 Inspektions- und Wartungsanleitung

### Sicherheitshinweis

Vor Inspektions- und Wartungsarbeiten ist die Winde durch geeignete Maßnahmen zu entlasten.

Arbeiten an der elektrischen Anlage sind nur bei freigeschalteter Stromzuführung durch Elektrofachpersonal erlaubt.



Inspektionsintervalle	Wartungs- und Inspektionsarbeiten
täglich / je Schicht	Sicherheitsfunktionen Not-Aus, Endschalter, Hauptschalter
	Sichtprüfung Seil-Haken (Tragmittel) Tragkonstruktion,
	Steuerung auf richtige Funktion prüfen
	Funktionsschalter Auf-Ab prüfen
	Bremsfunktion prüfen
	Leckölverhalten (ist Leckage erkennbar?)
monatlich	Seil gem. DIN 15020 Bl. 2 auf Verschleiß prüfen und warten
	Seilbefestigung prüfen
	Schmiermittelstand kontrollieren
vierteljährlich	Befestigungsschrauben und Bolzenverbindungen auf festen Sitz prüfen
jährlich	Motor prüfen
	Typenschilder auf Lesbarkeit prüfen
	Lasthaken und Befestigung prüfen
	 Verbrauchten Anteil der theoretischen Nutzungsdauer dokumentieren, Restnutzungsdauer feststellen und dokumentieren.
	Bremsenverschleiß prüfen
	Überlastschutzeinrichtung (falls vorhanden) prüfen
	Elektrosteuerung - Schaltkontakte, Zustand und Verschleiß prüfen; falls erforderlich Schütze austauschen.
	<b>Schaltkontakte haben begrenzte Lebensdauer</b>
Sachkundigenprüfung durchführen lassen. <sup>1)</sup>	
alle 2000 Betriebsstunden bzw. im 2-jährigen Turnus	Schmiermitteltausch durchführen. Ablassschraube öffnen, altes Schmiermittel entfernen, Ablassschraube einschrauben, über Einfüllschraube neues Schmiermittel einfüllen. Füllmenge beachten. <b>Nicht bei Baugröße SL0, da lebensdauer geschmiert</b>
nach Verbrauch der theoretischen Nutzungsdauer	Generalüberholung durchführen lassen (nur vom Hersteller). Überlastschutzeinrichtung erneuern bzw. in Generalüberholung einbeziehen.

<sup>1)</sup> z.B. durch Pfaff-silberblau Kundendienst.

**Die Lebensdauer der Winde ist begrenzt, verschlissene Teile müssen rechtzeitig erneuert werden.**



## 5.1 Bremse-Verschleißkontrolle

Zur Kontrolle des Bremsverschleißes ist regelmäßig der Lüftspalt zu messen und ggf. neu zu justieren!

Wenn Lüftspalt nicht mehr nachgestellt werden kann, sind die Bremscheiben zu erneuern.

**Arbeiten an der Bremse dürfen nur von hierfür autorisierten Fachkräften ausgeführt werden.**

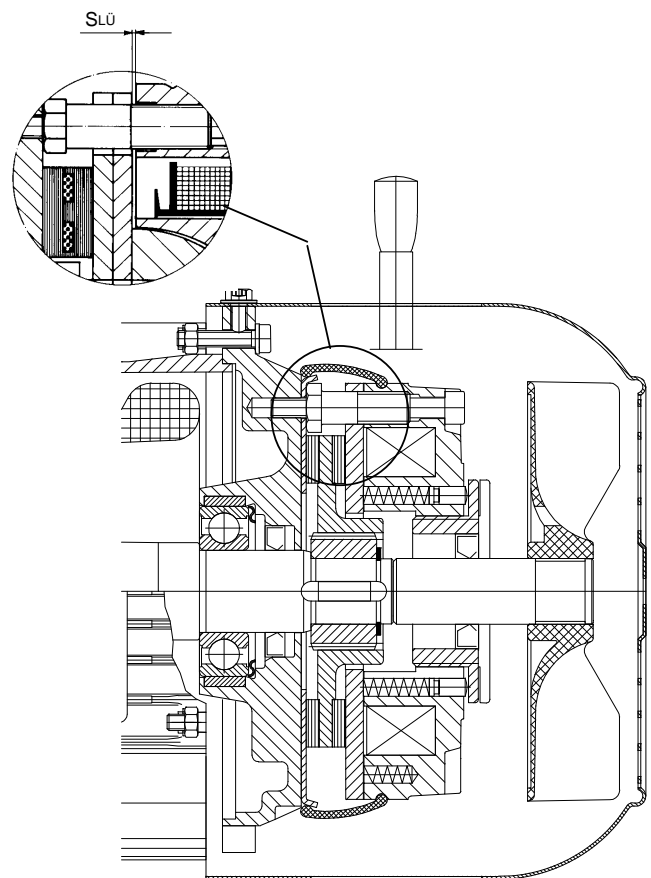
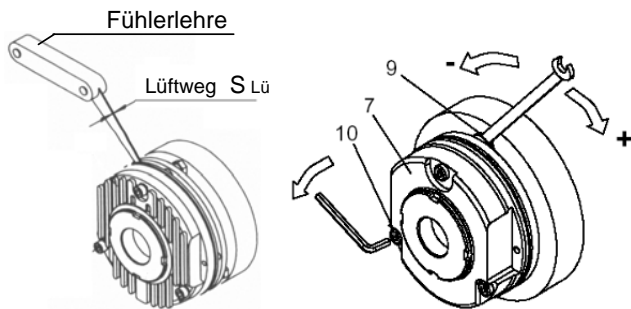

### 5.1.1 Einstellen des Lüftwegs

Lüftweg  $S_{LüNenn}$  in der Nähe der Schrauben (10) mit Fühlerlehre kontrollieren

Bei zu großer Abweichung vom Lüftweg,  $S_{LüNenn}$  wie folgt nachstellen:

- ⇒ Schrauben (10) lösen.
- ⇒ Hülsenschrauben (9) mit Maulschlüssel etwas verdrehen.
- ⇒ Bei zu großem Lüftweg in das Magnetteil (7).
- ⇒ Bei zu kleinem Lüftweg aus dem Magnetteil (7)
- ⇒ 1/6 Umdrehung verändert den Lüftweg um ca. 0,15mm.
- ⇒ Schrauben (10) anziehen.
- ⇒ Lüftwegkontrolle wiederholen und falls erforderlich, Lüftweg nochmal nachstellen.

**Bei Bedarf Bedienungsanleitung der Bremse anfordern!**

#### **Achtung!**

Ein zu großer Lüftspalt kann dazu führen, dass die Bremse nicht mehr lüftet. Bei weiterem Betreiben ohne Neujustierung der Bremse kommt es zur Überlastung bzw. Zerstörung der Bremse, mit möglichem Absturz der Last.

#### Typenschlüssel

XXXX	XX	-	XX	XX	-	XX	/	X	
Getriebegröße			Motorgröße			Größe der Bremse		Bremse	eingestellt auf _____ Nm

Bremsentype MK [Nm]	Lüftweg $S_{Lü}$ [mm]		max. Nachstellung zul. Verschleißweg	Rotorstärke	
	Nenn $\pm 0,05$ mm	max.		min.	max.
L 8	0,2	0,5	1,5	5,5	7,0
L 16	0,2	0,5	1,5	7,5	9,0
L 32	0,3	0,7	2,0	8,0	10,0

### 5.2 Einstufung von Hebezeugen nach Triebwerkgruppen gem. FEM 9.511

Die Elektroseilwinden sind in verschiedene Triebwerkgruppen, nach DIN 15020, FEM 9.511, ISO 4301/1, eingeordnet. (siehe technische Daten)

Diese Triebwerkgruppe bezieht sich auf den Seiltrieb und alle mechanischen Teile der Winde.

Sie bestimmt den Zeitraum der sicheren Betriebsperiode in Abhängigkeit vom Lastkollektiv.

Laufzeit Klasse	Kurzzeichen			V <sub>006</sub>	V <sub>012</sub>	V <sub>025</sub>	V <sub>05</sub>	V <sub>1</sub>	V <sub>2</sub>	V <sub>3</sub>	V <sub>4</sub>	V <sub>5</sub>
	mittlere Laufzeit je Tag in h, bezogen auf 1 Jahr			≤ 0,12	≤ 0,25	≤ 0,5	≤ 1	≤ 2	≤ 4	≤ 8	≤ 16	≥ 16
Lastkollektiv	Nr.	Benennung	Erklärung	Triebwerkgruppe gemäß FEM9.511, DIN15020, ISO4301								
	1	leicht	ausnahmsweise Höchstbeanspruchung, laufend jedoch sehr geringe Beanspruchungen <b>k &lt; 0,50</b>	1Em*	1Em*	1Dm	1Cm	1Bm	1Am	2m	3m	4m
	2	mittel	ziemlich oft Höchstbeanspruchung, laufend jedoch geringe Beanspruchungen <b>0,50 &lt; k &lt; 0,63</b>	1Em*	1Dm	1Cm	1Bm	1Am	2m	3m	4m	5m
	3	schwer	häufig Höchstbeanspruchung, laufend mittlere Beanspruchungen <b>0,63 &lt; k &lt; 0,80</b>	1Dm	1Cm	1Bm	1Am	2m	3m	4m	5m	
	4	sehr schwer	regelmäßig Höchstbeanspruchungen und benachbarte Beanspruchungen <b>0,80 &lt; k &lt; 1,00</b>	1 Cm	1Bm	1Am	2m	3m	4m	5m		

### 5.3 Theoretische Nutzungsdauer nach FEM 9.755

DIN 15020/1 FEM 9.511 Triebwerkgruppen ISO 4308/1; ISO 4301/1		1Em*	1Dm M1	1Cm M2	1Bm M3	1Am M4	2m M5	3m M6	4m M7	5m M8
Zeile	Lastkollektiv Faktor des Belastungsspektrums	Theoretische Nutzungsdauer D (h)								
1	leicht 1 - L1 k = 0,5 (km <sub>1</sub> = 0,125 = 0,5 <sup>3</sup> )	(400)*	800	1600	3200	6300	12500	25000	50000	100000
2	mittel 2 - L2 0,5 < k < 0,63 (km <sub>1</sub> = 0,25 = 0,63 <sup>3</sup> )	(200)*	400	800	1600	3200	6300	12500	25000	50000
3	schwer 3 - L3 0,63 < k < 0,8 (km <sub>1</sub> = 0,5 = 0,8 <sup>3</sup> )	(100)*	200	400	800	1600	3200	6300	12500	25000
4	sehr schwer 4- L4 0,8 < k < 1,0 (km <sub>1</sub> = 1 = 1,0 <sup>3</sup> )	(50)*	100	200	400	800	1600	3200	6300	12500

\*) in FEM 9.511 nicht enthalten

**Unabhängig der Triebwerknutzung ist das Seil regelmäßig nach DIN 15020 zu prüfen, zu warten und gegebenenfalls auszutauschen.**

Durch Vergleich dieser Angaben mit den tatsächlichen Einsatzbedingungen und Einsatzzeiten, kann der verbrauchte Anteil der theoretischen Nutzungsdauer ermittelt werden.

Der verbrauchte Anteil der theoretischen Nutzung ist vom Betreiber zu dokumentieren (z.B. durch Aufschreibungen, Zähl- Messeinrichtungen usw.)

Nach Verbrauch der theoretischen Nutzungsdauer muss die Seilwinde generalüberholt<sup>1)</sup> werden.





1) Nur durch, vom Hersteller beauftragte Fachkräfte



## 5.4 Betriebsstoffe / Schmierstoffempfehlung

Synthetische Schmierstoffe dürfen nicht mit Mineralölen vermischt werden.

Baugröße SL0, lebensdauer geschmiert mit vollsynthetischem Schmierstoff (Ölwechsel im Regelfall nicht erforderlich)	z.B. -Tribol 800- CLP-PG-ISO 460
---	----------------------------------

Schmierstoff	Mineralöl	Wälzlagerfette
Kennzeichnung nach DIN 51502	ÖI CLP ISOVG 220	
	Degol BG 220	Aralub HL 3
	Energol GR-XP 220	Energrease LS 3
DEA	Falcon CLP 220	Multifak 20
	Spartan EP 220	Beacon 3
FUCHS	Renep Compound 106	Renolit FEP - 3
Klüber	Küberoil GEM 1-220	Staburags NBU8EP
Mobil	Mobil-gear 630	Mobilux3
	OMALA OIL 220	ALVANIAR 3
Tribol	TRIBOL 1100 ISO 220	MOLLUB ALLOY BRB 527

Für eine einwandfreie Funktion der Elektroseilwinde werden Schmierstoffe aus obenstehender Tabelle empfohlen. Diese Spezialöle genügen den technischen Anforderungen hinsichtlich Viskosität (Walkpenetration) und Pourpoint am besten.

Die Schmierstoffe sind für Umgebungstemperaturen - 20° bis + 40°C ausgelegt.

Bei extremen Temperaturverhältnissen wenden Sie sich an uns oder an die "Technischen Dienste" der genannten Mineralölgesellschaften.

**Ölfüllung kann sich je nach Einbaulage ändern (siehe Seite 8),**

Es kann auch ein anderes Markenschmiermittel verwendet werden. (in Ansprache mit unserer techn. Abt. bzw. mit dem Schmiermittelhersteller)

**Altschmierstoffe sind entspr. den gesetzlichen Bestimmungen zu entsorgen!**



## 6 Betriebsstörungen und ihre Ursachen

Störung	Ursache	Beseitigung	
Winde läuft nicht	Keine Motorspannung	Anschlüsse, Stecker, Kabel, Sicherungen prüfen	
	Motor ist falsch angeschlossen	Kabelklemmen prüfen und falls erforderlich Phasen tauschen	
	Sicherung hat angesprochen	Neue Sicherung einsetzen, Automaten drücken	
	Falsche Spannung oder Frequenz		Spannungen und Frequenz auf Typenschild mit vorhandenen Werten vergleichen.
			Spannungsabfall am Stromanschluss während des Betriebes unter Last prüfen
	Schützfehler	Schütz auf Verschleiß oder Brennsuren prüfen, falls erforderlich durch neuen ersetzen	
	Winde ist überlastet	Angehängte Last, prüfen. Last verringern. Die Rückstellung der Überlastschutzfunktion erfolgt durch Betätigen der Funktionstaste „Ab“	
	Motor ist durchgebrannt	Motor ersetzen (durch Hersteller)	
	Bremse öffnet nicht	Stromversorgung der Bremse prüfen	
defekter Steuertransformator	Transformator prüfen, falls erforderlich durch neuen ersetzen		
Last stoppt nicht, wenn Motor ausgeschaltet wird.	Motorbremse verschlissen,	Winde zur Reparatur einschicken (s. Seite 15);	
	Bremse elektrisch falsch angeschlossen	Verdrahtung kontrollieren und richtigstellen. Kabel auf Durchgang mit Vielfachmessgerät prüfen Defektes Kabel austauschen.	
	Lüftspalt der Bremse zu groß	Lüftspalt justieren bzw. Bremse austauschen	
Winde hebt nicht, ist überhitzt oder zu langsam	Winde ist überlastet	Last bis auf Nennlast reduzieren	
	Rotor sitzt im Stator fest	Die Motorlager auf Verschleiß prüfen	
	Spannung zu niedrig	Spannung an Motor-Spannungsquelle bei Betrieb unter Last prüfen	
Winde hebt nicht bei integriertem Überlastschutzsystem	Überlastschutzsystem defekt	Überlastschutzsystem überprüfen bzw. durch Hersteller erneuern	
	Überlastsicherung spricht an, Winde ist überlastet	Last bis auf Nennlast reduzieren. Funktionstaste „Ab“ drücken.	
Winde hebt; senkt aber nicht Winde senkt; hebt aber nicht	Stromkreis "Senken" bzw. "Heben" ist offen	Stromkreis auf lose Kontakte überprüfen. Endschalter auf richtige Einstellung prüfen	
	Fehler im Steuerstromkreis	Fehler durch Elektrofachmann beheben lassen	
Ölverluste	Ölverschlussschraube passt nicht	Geeignete Ölverschlussschraube mit Dichtung einsetzen	
	Öleinfüllschraube ist locker	Schraube festziehen	
	Keine Dichtung unter Ölschraube	Neue Dichtung einsetzen	
	Ölbelüftungsschraube an falscher Stelle (Überkopf-Betrieb)	Ölbelüftungsschraube gegen Öleinfüllschraube tauschen	
	Wenn Leck an anderer Stelle als an Ölschraube		Getriebeschrauben prüfen und anziehen.
Getriebedichtungen prüfen und evtl. auswechseln.			
Kundendienst verständigen			

### Entsorgung

Nach Außerbetriebnahme sind die Teile der Seilwinde entsprechend den gesetzlichen Bestimmungen der Wiederverwertung zuzuführen, bzw. zu entsorgen!



**Before taking into operation, please carefully read this operating instruction.  
Observe the safety instruction!  
File documentation!**



## 1 Prevention of accidents

### 1.1 Destined use

The electric wire rope winch BETA SL is a power operated winch fixed to a console for lifting and lowering of loads.

**Not suitable for use in explosive danger area.**

**Not suitable for use in corrosive atmosphere.**

**Alterations to the winch or fitting of accessories are only allowed with our written approval.**

**Pay attention to the technical data and functional description!**



### 1.2 Regulations for the prevention of accidents

**Observe any rules which are valid for the respective country. <sup>1)</sup>**

Presently valid in Germany:

EC directive 2006/42/EC

BGV D8 winches- lifting and pulling devices

BGV D6 crane

BGR 500 chapter 2.8 Suspension devices in hoist operation

EN 13155 Non-fixed load lifting attachments (German version)

EN 14492-1; EN 14492-2 Power driven hoists

DIN 15020-1; DIN EN ISO 4308-1 Cranes and lifting appliances-Selection of wire ropes-Part 1: General

DIN 15020-2; DIN EN ISO 4309 Cranes. Wire ropes. Care and maintenance, inspection and discard

EN 60204 T1 Electrical equipment of machines

EN 60204 T32 Electrical equipment of machines-hoists (VDE 0100 T726)

FEM 9.661, ISO 4308/1, ISO 4301/1

FEM 9.775, FEM 9.511

<sup>1)</sup> in the respective version

### 1.3 Safety instructions

**Operation, installation and maintenance work should only be executed by:**

**Competent, qualified persons**

(definition of experts acc. to IEC 364)

Qualified persons for reasons of their training, experience and instruction are persons who do their necessary activities without danger and who can avoid this danger due to their knowledge of directives, regulations for the prevention of accidents and standards. These persons are responsible for the security of the installation.

**Moving of people by the winch or staying in danger zone is forbidden.**

**Moving of loads over people is strictly forbidden.**

**Never touch moving parts.**

**Defects must be repaired immediately by competent trained personnel.**



#### 1.3.1 The load

- ⇒ must not be left suspended without supervision,
- ⇒ must not be allowed to swing
- ⇒ must not fall into the wire rope
- ⇒ must not be operated in areas which cannot be overlooked. It must be possible to overlook the entire lifting area.

#### 1.3.2 The wire rope

- ⇒ should only be used for lifting, lowering or pulling of various loads and must not be used for any other purpose
- ⇒ when filled to its capacity the drum flanges must project not less than 1.5-times the diameter of the rope
- ⇒ examine and service regularly acc. to DIN 15020 page 2
- ⇒ in lowest position at least 3 full turns of rope should remain on the drum when loaded
- ⇒ fleet angle (see picture) ⇒ for standard wire rope  $\leq 3^\circ$ , ⇒ for special rope  $\leq 1,5^\circ$
- ⇒ do not touch the rope inlet
- ⇒ only handle with safety gloves
- ⇒ slowly position the slack rope to the load

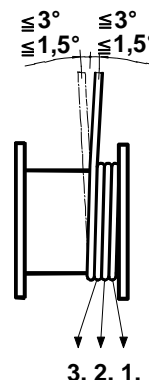

### 1.3.3 The winch

**Do not exceed the capacity of each rope layer.**

**Before taking into operation, a competent person must check:**

- ⇒ the lifting device
- ⇒ electronic overload protection system (if existing)
- ⇒ the load bearing parts of the structure
- ⇒ the carrying medium
- ⇒ mounting



### 1.4 Electric parts

**The electric connection or repair on electric parts may only be executed by trained experts.**

**Observe the safety regulations and standards of electrical engineering.**

**Works on the electric installation may only be executed with cleared power supply.**

### 1.5 Daily examinations

- ⇒ functional switch UP – DOWN
- ⇒ limit switch (if existing)
- ⇒ Emergency stop
- ⇒ main switch
- ⇒ control
- ⇒ brake function (motor-brake)



- ⇒ El. overload safety device (if any)  
Overload protection definitely required for lifting capacity of 1000 kg and more.
- ⇒ condition of the rope and loading device
- ⇒ load bearing parts of the structure
- ⇒ the load carrying medium

### 1.6 Load attachment device:

- ⇒ check it has sufficient carrying capacity
- ⇒ load hooks must have safety catches
- ⇒ load hooks must be secured to the rope with a solid eye and high pressure rope clamp and tested according to the regulations
- ⇒ fix the load correctly
- ⇒ do not use the winch rope as a hitching device.

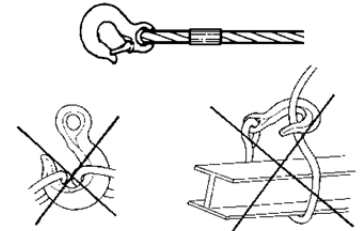

### 1.7 Instructions for securing the ends of wire ropes

<p><b>Hanging the rope and securing the rope:</b> The end of a newly fitted wire rope has to be configured in such a way that its end is permanently secured and the structure of the rope cannot work loose.</p> <p><b>The end connection of the wire rope has to be regularly examined (fractured wires – corrosion – cracks in the sleeve – loose clamping screws etc.).</b></p> <p>As end connections you are only allowed to use the following:</p> <ul style="list-style-type: none"> <li>⇒ <b>Aluminium press-fit connections according to</b> DIN EN 13411-3 (DIN 3093)</li> <li>⇒ <b>Splice connections according to</b> DIN EN 13411-2 (DIN 3089) (uncovered)</li> <li>⇒ <b>Rope clamps</b></li> </ul>		<p><b>Aluminium press-fit</b> DIN EN 13411-3 (DIN 3093)</p>	
<p><b>Rope clamps</b> DIN EN 13411-7 (DIN 15315) or similar to DIN EN 13411-6 (DIN 43148)</p> <p><b>! prohibited !</b></p>	<p><b>Rope connection</b> secured with additional rope clamp acc. to DIN EN 13411-5 (DIN 1142)</p>	<p><b>Only permitted in elevator building</b></p> <p><b>C</b></p> <p><b>! prohibited !</b></p>	<p><b>Splice connections</b> DIN EN 13411-2 (DIN 3089) (uncovered)</p>
<p>The free end of the rope has to be secured against being pulled through. Connection type <b>C</b> is <b>PROHIBITED</b> for hoists and load suspension equipment.</p>			
<p>⇒ <b>Wire rope clamps acc. to DIN EN 13411-5 (DIN 1142) are not allowed to be used as rope end connections in hoisting operations.</b></p>			
<p><b>The winch should be given a thorough examination by a competent person at least once a year. Always ensure the maintenance intervals are adhered to. Only use original accessories and spare parts; otherwise safe function is not guaranteed.</b></p>			

## 1.8 Functional description

The wire rope winch BETA SL is a drum winch with spur gear (SL1 - SL3) respective worm gear (SL0). The load is held in every position by an electromagnetic ventilating disk brake. The winch is provided with electric remote-control switching with mounted-in push-buttons up/down, emergency stop push-button/switch and main switch. For loads of 1000 kg and more an electronic overload protection is required.

## 2 Mounting Instructions

### 2.1 Mounting:

#### Attention

- ⇒ After having removed the transport blocks the winch may tilt to the motor side. Therefore the winch has to be secured **against tilting** before mounting.
- ⇒ **Pay attention to crane suspension points! (not at size SL0)**
- ⇒ The mounting structure must be designed to sustain the max. forces imposed by the winch (impact coefficient acc. to DIN15018 has to be considered)
- ⇒ Pay careful attention that the mounting surface is flat and true.
- ⇒ Only fix the winch by means of good quality screws.
- ⇒ Tighten the screws evenly.
- ⇒ Secure the screws.
- ⇒ Pay attention to unhindered rope coiling!

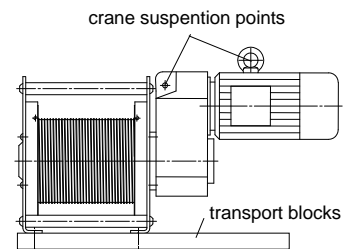

### 2.2 Mechanical fixing:

Size	SL0	SL1	SL2	SL3
screws	M10	M 12	M 16	M 20
material grade	min. 8.8			
number of screws	4	4	4	4
tightening torque	40 [Nm]	70 [Nm]	170 [Nm]	340 [Nm]

### 2.3 Mounting positions

The wire rope winches may be mounted in different positions.

Fix the ventilation screw, the oil drain screw and the oil level screw acc. to following drawings.

At size SL0 it no alterations of the ventilation screw, the oil drain screw and the oil level screw are necessary. Worm gear is lifetime lubricated and suitable for all mounting positions.

Pay attention to oil quantity! (see table)

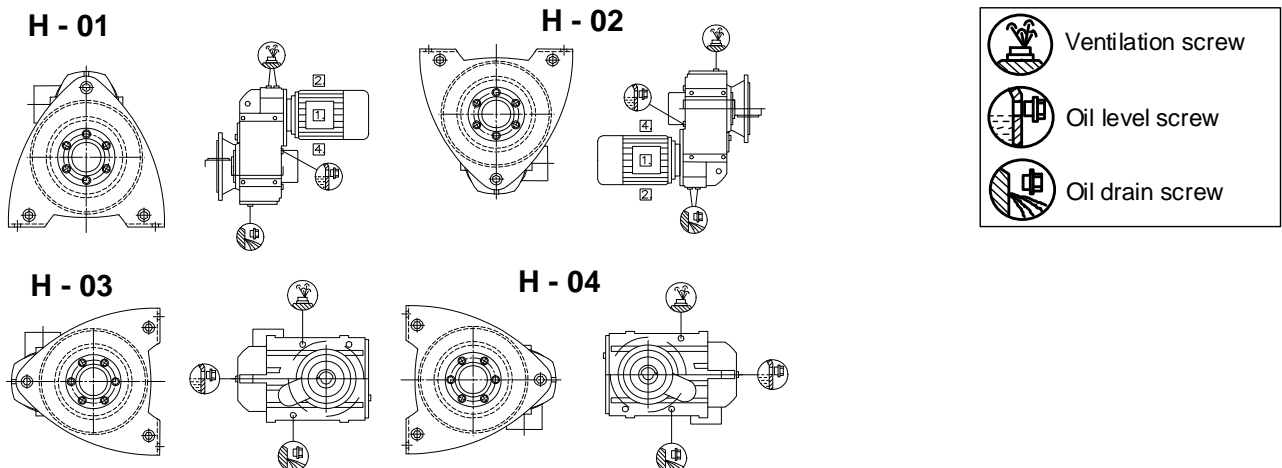

### 2.4 Oil quantity

Size		Mounting position			
		H - 01	H - 02	H - 03	H - 04
SL0	[l] ca.	worm gear lifetime lubricated			
SL1	[l] ca.	0,9	0,6	0,7	0,7
SL2	[l] ca.	3,3	2,3	2,4	2,3
SL3	[l] ca.	6,3	5,0	4,7	4,7

## 2.5 Rope coiling

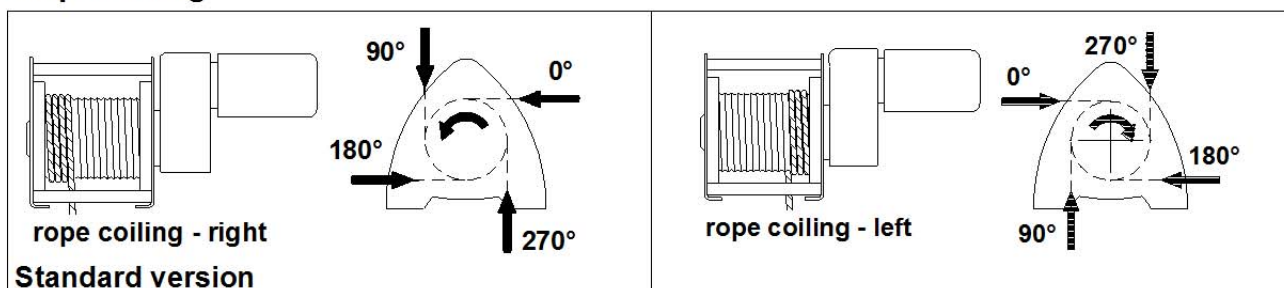

## 2.6 Wire rope attachment -

### ATTENTION:

In standard design, the winch has two wire rope attachments. The rope may optionally be fixed on left or right drum flange.

Pay attentions to correct polarity of the actuating motor.

SL0	SL1 – SL3	
<p>⇒ Insert the rope in consideration of winding direction</p> <p>⇒ Tighten clamping screws ②.</p>		<p>⇒ Insert the rope ① in consideration of rope winding direction into the wire rope attachment bore ③</p> <p>⇒ Tighten clamping screw ②</p> <p>⇒ <b>The end of the rope ④ has to look out from the wire rope attachment ③</b></p>

### Tightening torque for clamping screws ②

rope Ø	4	6	9	12
clamping screws	M 5	M 6	M 8	M 12
no. of screws	2	2	2	2
Tightening torque [Nm]	4,8	8,5	20	60

The technical data concerning minimum tensile strength respective wire rope type are to be according to name plate respective information's in operating manual.

When the load is unguided, in special when hanging on a single rope, the right rope must be chosen in accordance with the rope twisting behaviour.

In accordance to the rope diameter respective rope length, you must choose a special non-twisting or non-rotating rope.

Calculate the rope length in such a way that at least 3 full turns of rope remain on the drum in lowest load position. Observe max. rope length.

## 3 Electric Installation

Works on the electric installation may only be effected:

- ⇒ with cleared power supply
- ⇒ by trained and qualified electricians

Observe the regulations and standards of electric engineering.

In Germany, VDE regulations do apply.



### 3.1 Mounting indication for contactor control

The contactor control must only be mounted with vertical standing contactor.  
Max. sloping position 22,5°.

For controlling the winch, an electric control is required

The respective standard electric control fitted to the electric wire rope winch is delivered with the winch.

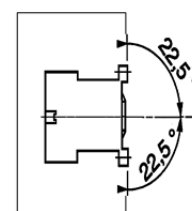

### 3.2 Indication EMV

The electric wire rope winch with control is designed for industry.

The winch has to be switched at max. 5 times/minute to accomplish the standards for electromagnetic emissions EN DIN 50081-2).

EMV proceedings (filter) have to be carried out if the winch has to be switched more than 5 times/minute or by using other electronic switching circuits (on site or delivered as option).

### 3.3 Connection to three-phase network

The connecting plan integrated in the motor terminal box has to be observed.

#### 3.3.1 Motor-connection-Junction plate, three-phase current, 1 speed

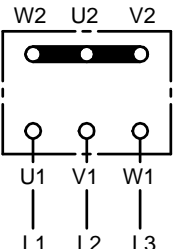
<b>Star connection</b>  		<b>f = 50 Hz:</b> driving power < 3,0 kW voltage: 380 ÷ 420 V
---	---	---

### 3.4 Electric controls

	Mat.-no. Control	Wiring diagram No.	Mat.-no. Winch
Electric control with mounted-in reversing contactor, thermal motor protection, main switch and <b>integrated operating elements</b>	31610600 400 v	L04.01.401/0000-1700	40063758; 31140006; 40062946; 40062989 40062990;
Electric control with mounted-in reversing contactor, thermal motor protection, main switch and <b>integrated operating elements</b>	192008316 230 V	L04.01.401/0001-1900	31140015
Electric control with mounted-in reversing contactor, thermal motor protection, main switch, <b>main contactor and electronic overload protection*</b>	31610611 400 V	L04.01.401/0000-1740	40062993; 40062996

\*Wire rope winches with a load of 1000 kg and more have to be equipped with an overload protection

**Pfaff-silberblau contactor control is designed for:**

**Winches with 1 wire rope speed and AC connection**

- ⇒ f=50 Hz: 380÷420 V
- ⇒ Type of protection IP54
- ⇒ Operating voltage 42 V; 50 Hz

#### Attention

When connecting the winch to a three-phase network U=440÷460V, the bridge of the transformer has to be switched from A÷B to B÷C!

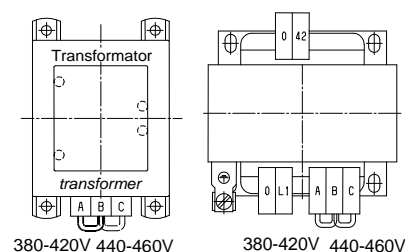

**Winches with 1 wire rope speed for single-phase AC**

- ⇒ f=50 Hz: 220÷240 V single-phase AC
- ⇒ Type of protection IP54
- ⇒ Operating voltage 24 V, 50 Hz

**For supply of the control current circuit, a transformer with galvanic separation must be used (provided in Pfaff-silberblau controls).**  
**In any case, an easily accessible emergency stop push-button (switch) has to be provided. (provided in Pfaff-silberblau controls, different designs)**

### 3.5 Emergency-stop switch

An emergency shut-off switch must be located at each control point and must be quickly and easily accessible. Where necessary, there must also be an additional device for emergency stop, like f. e around an unprotected winch.

### 3.6 Main switch

In contactor control a main switch is included.

### 3.7 Main current fuses / Feed cable / Circuit diagrams



*The connection of the wire rope winch always has to be effected according to circuit and wiring diagrams included into delivery.*

*Each electric control will be delivered with corresponding circuit and wiring diagram!*

Main current fuses must be provided on site.

Co-ordination recommended excess current devices and cross-sections with three-phase current 400V-50Hz (440V-60Hz)			
driving power $P \leq$ [kW]	nominal current $I_N$	short circuit protection (fuse - inert) [A]	rec. feed cable (sheathing halogen-free) cross-section NYM-J [mm <sup>2</sup> ] Cu
0,25	1,56	4	4 x 1,5
0,37	1,4	6	4 x 1,5
0,75	1,79	10	4 x 2,5
1,1	2,5	10	4 x 2,5
2,2	4,65	10	4 x 2,5

Co-ordination recommended excess current devices and cross-sections with single-phase current 220-240V 50Hz			
driving power (50Hz) $P \leq$ [kW]	$I_N$	short circuit protection (inert) [A]	rec. feed cable / cross-section NYM - J [mm <sup>2</sup> ] Cu
0,55	4,0	6	4 x 1,5

#### Attention!

When using longer cables one must consider an additional loss of current.

#### Consult your electrical engineer.

The connecting cables are to be laid in suitable cable channels or protection tubes.

Sharp edges, wire edges, rough surfaces or screw threads which the cable wires may come in to contact with, must be removed from around the cable channels.

#### Option CEE – Connector (assignment)

Pay attention to phase sequence and motor direction.

driving power [kW]	CEE – connector [A]	rec. feed cable / min. cross-section e.g. Oilflex – 540 P [mm <sup>2</sup> ]
< 2,0	16	4 x 1,5
< 5,0	32	4 x 4

### 3.8 Overload protection:

Winches with a load of 1000kg and more have to be equipped with an overload protection.

The contactor control for winches with a capacity of 1000kg and more will include the electronic overload protection. The overload protection operates by means of a load-monitoring device, which is adjusted to 100% up to 110% of the driving power. The mounted electronic overload protection works with a start bridging and do not release the operator to check the carrying capacity and the charge.

Take care that the load does not interlock during the starting phase.

The overload protection does not operate by constant press-release in short intervals.

The electronic overload protection is a warning installation and it is not allowed for regular use to stop at end positions. Use always path-dependent limit switches to stop at positions.

Take into consideration the rigidity of the complete lifting installation (inclusive frame etc.) in connection with the max. overload time (start bridging, brake time, etc.) to determine the overload factor.

The max. overload should not exceed the upper limits of the carrying capacity of the system. (Take notice of the valid directives.)

This overload protection system meets category 2 PL c analogue DIN EN 13849-1.

The functional safety must be checked regularly.

If the winch is integrated in a crane, the overload protection system for the complete system must be analysed by the manufacturer of the complete system and if necessary monitored by an additional load measuring system.

**The operator is not allowed to change the adjustment of the load monitoring device.**



### 3.9 Limit switch

If limit position cannot safely be overlooked by the operator, operating limit switches have to be installed.

The limit switches have to be integrated into the circuit in a functionally correct manner.

Depending on the application, i.e. for cranes etc., additional emergency limit switches are stipulated. They have to be designed ac. to the respective standards and checked.

The manufacturer of the entire installation takes the responsibility.

With mounted-in limit switches, definitely check function in connection with the entire installation.

With wrong polarity or wrong connection, the limit switches are ineffective. The winches can be equipped with mounted on gear limit switch.



**Attention: Do not operate the winch until having adjusted and connected the limit switches!**

**Please observe:**

- Depending on design the adjustment precision of the limit switch is approx.  $\pm 50\text{mm}$ . This cut off precision can only be kept in the first layer.
- The after running of the winch is approx. 1/100 up to 1/500 of the lifting speed [m/min].
- In any case, it has to be observed that the elongation of the rope may change the lift limit positions. The remaining elongation of the rope up to replacement state of wear may be approx. 1 %.
- A regular check of the adjustment / turn-off ways is necessary.

#### 3.9.1 Adjustment: Gear limit switch – Stromag for size SL0

For contact adjustment, remove the cap of the limit switch.

Before adjusting the switching point assure that the live contact connection are covered by a protection against accidental touch or with flat plugs by a receptacle for tabs, and that touching of the connections is excluded.

The limit switch is provided with individual or block adjustment.

**Block adjustment**

With the black adjusting screw (2) the base of all cam discs (1) can be commonly adjusted.

The relative adjustments of the individual contacts to each other are not modified. When turning the black screw clockwise by one revolution, the cam discs as well are turned clockwise by  $0,575^\circ$ .

**Individual adjustment**

An infinitely adjustable cam disc is provided for each contact. Independently from each other, the cam discs (1) can be set with the white adjusting screw (2). It is not necessary to loosen any parts for the adjustment. The screw is self-locked. The screw can be turned by means of a screwdriver of 10 mm or 4 mm or by means of a hexagon socket screw key of 4 mm.

When turning the screw by one clockwise revolution  $360^\circ$ , the cam disc as well is turned clockwise by  $2,464^\circ$  (view to the rear part, the B-side of the switch).

The standard cam discs are designed to dispose of a max. useful travel and a max. overtravel. When exceeding the overtravel, the switch is not damaged.

The contact, however, is opened or closed again.

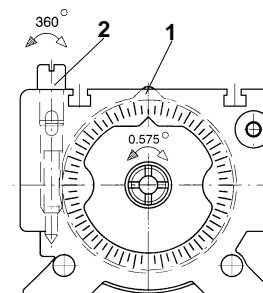
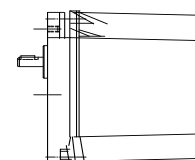

#### 3.9.2 Adjustment: Limit switch - TER for size SL1-SL3

1. loosen the fixing screws (04) and remove the cover (03)
2. for proper adjustment, loosen the central screw (07) of the cam set, adjust the operating point of each single cam by turning its screw (08) (the numbers on the screws refer to the cams counting from bottom to top), then tighten the central screw (07)
3. close the limit switch cover using the screws (04). Tighten the screws (04) with a torque of 80/100 Nm.

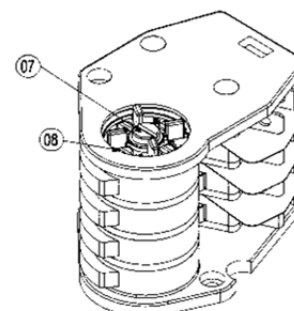
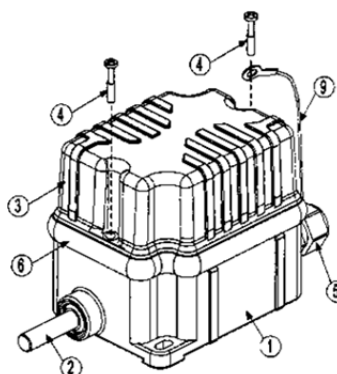

**Maintenance steps**

- check the tightening of the cable clamp
- check the proper tightening of the screws and cover
- check that the limit switch is properly fixed
- check the limit switch enclosure is not broken

### 3.10 Operating Elements:

The operating elements (operating places) have to be installed in such a way that the entire load distance can be overlooked from the operator's position.

**Push buttons have to be located in reasonable position.**

**Connection, protective measures and safety precautions have to be effected according to local, national and international regulations.**

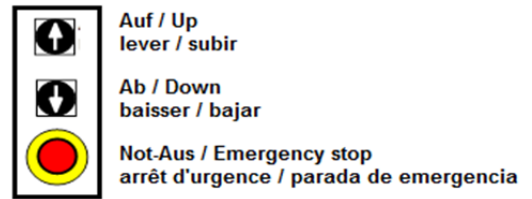

**Before taking into operation, check:**

- ⇒ correct polarity, turning direction, placement of order devices
- ⇒ protective conductor system
- ⇒ insulation resistance
- ⇒ overload protection adjustment (if existing)
- ⇒ function



## 4 Operation

Before taking into operation please turn on the main switch. The required direction is to be initiated by pressing the respective push-button Up ↑ - Down ↓.

During operation, the operator always has to observe the load, the room below and above the load and the load carrying device. For safety instructions see 1.3 page 19

In case of occurring faults, immediately stop operation and eliminate the fault. Always pay attention to correct turning direction of the rope drum. Never coil up the rope incorrectly.

When overload protection is effective, reduce the load.

**In case of danger operate the Emergency-Stop switch.**

### 4.1 Electric control with integrated operating elements

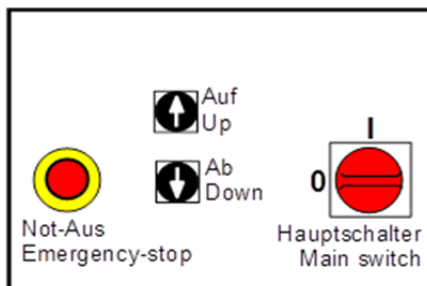

At each operating point, a quick and easy accessible emergency stop device shall be provided. Where necessary, provide additional devices for emergency stop. e.g. nearby unprotected winches.

### 4.2 Control with electronic overload protection and built-in control elements

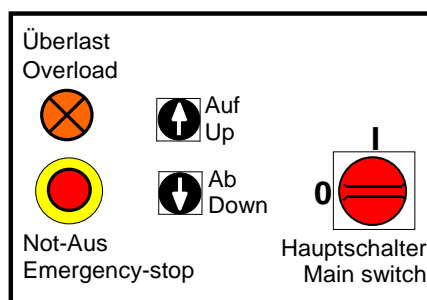

**When overload is effective reduce the load**

The electronic overload protection is adjusted and is effective at 100 to 110 % of the nominal load.

The overload protection system must be classified in accordance with DIN EN 13849-1 for classification in category 2 PLC.

In case the overload protection system is effective, the system switches into a safe condition. Lifting the load is no longer possible.

The resetting of the overload protection function is carried out by pressing the function button "Down"

**When leaving the control place, secure the danger area under the load. After use, turn off the main switch and (if necessary) close the main switch with a lock.**



## 5 Inspection- and Maintenance Instructions

### Safety instructions

Before carrying out inspection and maintenance works, discharge the winch appropriately. Works on the electric installation may only be effected with cleared current supply by an electrical expert.



Inspection Intervals	Maintenance- Inspection Works
daily / per shift	Safety functions, emergency stop, limit switch, main switch
	Visual examination of rope - hook (carrying device), electric control
	Check electric control for correct operation,
	Check function switch up-down
	Check, brake function
	Leaking of oil (are there any leaks?)
monthly	Check the rope for wear acc. to DIN15020 page 2 and execute maintenance works.
	Check rope attachment
	Control lubricant level.
quarterly	Check the fixing screws and bolted connections for firm seat.
annually	Check the motor.
	Check name plate for legibility.
	Check hook and fixing
	Assess consuming rate of the calculated working life and determine remaining working life, record it.
	Check brake for wear
	Check the overload protection (if existing)
	Check electric control - switch contact for state and wear. If necessary replace contactor. <b>The operating lifetime of switch contact is limited.</b>
	Arrange for an examination by a competent person. <sup>1)</sup>
every 2000 operating hours or every 2 years	Replace lubricant. Open the drain screw, remove the old lubricant, screw in the drain screw, and refill new lubricant through the drain screw. Observe lubricant quantity.
	<b>Not on size SL0, because lifetime-lubricated</b>
after expire of the calculated working life	The winch has to be given a thorough examination (only by the manufacturer) <sup>1)</sup>
	Renew the overload protection device or include it in a complete overhaul.

<sup>1)</sup> for example by Pfaff-silberblau service department.

**The working life of the winch is limited; wearing parts have to be replaced in good time.**



### 5.1 Brake-wear monitoring

For wear monitoring of the brake, regularly check the air gap and if necessary adjust it. If the air gap cannot be adjusted any more replace the brake disk.

**Work on the brake may only be executed by authorised and competent personnel.**

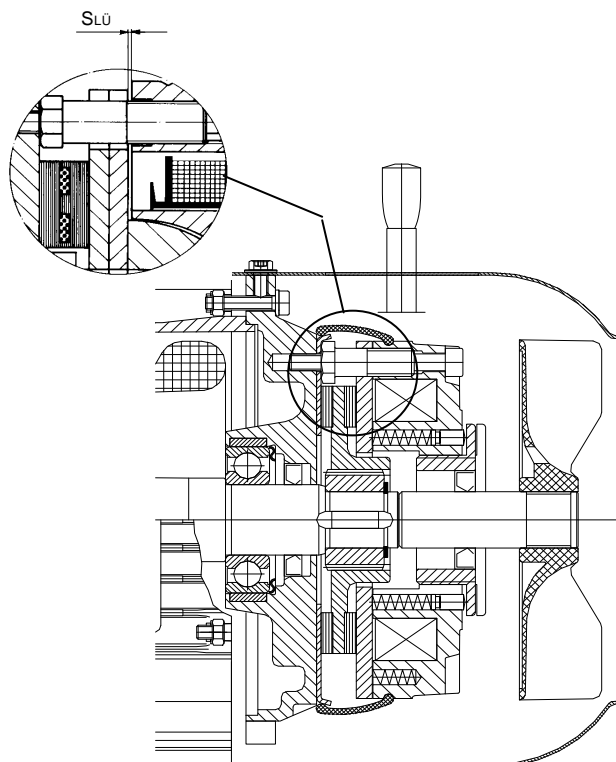
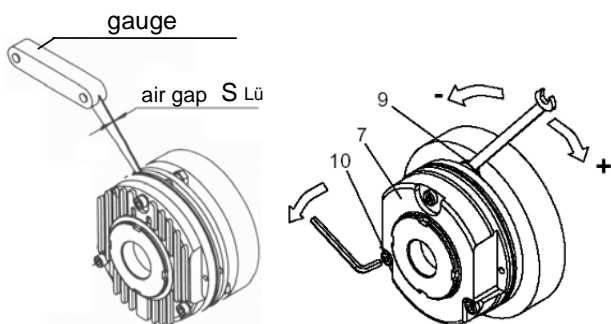

#### 5.1.1 Adjusting of air gap

Check the air gap  $S_{Lü_{rated}}$  near the bolts (10) by means of the thickness gauge.

If the air gap is too large, readjust  $S_{Lü_{rated}}$  as follows:

- ⇨ Unbolt screws (10).
- ⇨ Slightly turn threaded sleeve (9) using a spanner.
- ⇨ If the air gap is too large, screw them into the stator (7).
- ⇨ If the air gap is too small, screw them out of the stator (7)
- ⇨ 1/6 turn changes the width of the air gap by approx. 0.15mm
- ⇨ Tighten the screws (10).
- ⇨ Check air gap again and if necessary, repeat the adjustment.

**Special Operating Instructions are to be demanded!**

**Attention!**

Aeration of the brakes can be prevented when the air gap is too large.

With further operation without a renewed adjustment, overload can result respectively the brake will be destroyed with possible unintentional discharge of the load.

**Type key**

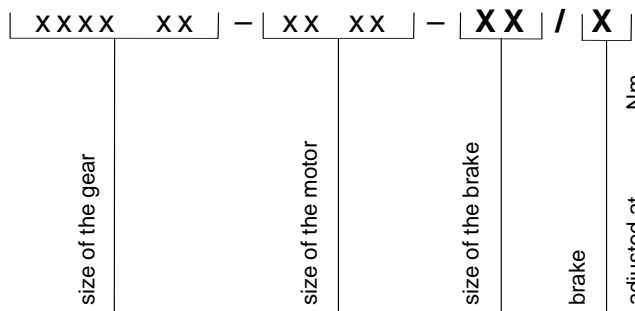

type of brake MK [Nm]	release path SLü [mm]		max. adjusting permissible wear out range	rotor size	
	nominal ±0,05mm	max.		min.	max.
L 8	0,2	0,5	1,5	5,5	7,0
L 16	0,2	0,5	1,5	7,5	9,0
L 32	0,3	0,7	2,0	8,0	10,0

## 5.2 Explanation to drive groups FEM 9.511 for rope drives

The electric wire rope winches are classified according to different drive groups, DIN 15020, FEM 9.511, ISO4301/1 (see technical data)

Those drive groups refer to the rope drive and all mechanical parts of the winch.

It determines the period of time of safe operation depending on load collective.

running time / category	Symbol			V <sub>006</sub>	V <sub>012</sub>	V <sub>025</sub>	V <sub>05</sub>	V <sub>1</sub>	V <sub>2</sub>	V <sub>3</sub>	V <sub>4</sub>	V <sub>5</sub>
	medium running time per day in hour, related to one year			≤ 0,12	≤ 0,25	≤ 0,5	≤ 1	≤ 2	≤ 4	≤ 8	≤ 16	≥ 16
load collective	no.	Term	Explanation	Drive group acc. to FEM9.511, DIN15020, ISO4301								
	1	light	exceptionally maximum load, continuously very small loads $k < 0,50$	1Em*	1Em*	1Dm	1Cm	1Bm	1Am	2m	3m	4m
	2	medium	often maximum load, but continuously small loads $0,50 < k < 0,63$	1Em*	1Dm	1Cm	1Bm	1Am	2m	3m	4m	5m
	3	heavy	frequent maximum load, continuously average loads $0,63 < k < 0,80$	1Dm	1Cm	1Bm	1Am	2m	3m	4m	5m	
	4	very heavy	continuously maximum load and adjacent loads $0,80 < k < 1,00$	1Cm	1Bm	1Am	2m	3m	4m	5m		

## 5.3 Calculated operating times acc. to FEM 9.755

line	Load collective factor of the load spectrum	DIN 15020/1 FEM 9.511 Drive group ISO 4308/1; SO 4301/1								
		1Em*	1Dm M1	1Cm M2	1Bm M3	1Am M4	2m M5	3m M6	4m M7	5m M8
1	light 1 - L1 $k = 0,5$ ( $km_1 = 0,125 = 0,5^3$ )	(400)*	800	1600	3200	6300	12500	25000	50000	100000
2	medium 2 - L2 $0,5 < k < 0,63$ ( $km_1 = 0,25 = 0,63^3$ )	(200)*	400	800	1600	3200	6300	12500	25000	50000
3	heavy 3 - L3 $0,63 < k < 0,8$ ( $km_1 = 0,5 = 0,8^3$ )	(100)*	200	400	800	1600	3200	6300	12500	25000
4	very heavy 4- L4 $0,8 < k < 1,0$ ( $km_1 = 1 = 1,0^3$ )	(50)*	100	200	400	800	1600	3200	6300	12500

\*) not included in FEM 9.511

Apart from drive groups, the rope has to be checked and serviced regularly according to DIN15020, if necessary, replace.

By comparing those data with the actual operating conditions and times the consumed part of the calculated operating time can be determined

The consumed part of the calculated operation has to be recorded by the operator (e.g. writing, counting, measuring)





After expire of the calculated working life the winch has to be given a thorough examination <sup>1)</sup>

<sup>1)</sup> only by manufacturer or competent personnel authorised by manufacturer

## 5.4 Operating material / Recommended lubricant

Synthetic oils must not be mixed with mineral oils.

Size SL0, lifetime lubricated with high quality synthetic lubricant (an oil change is usually not necessary)	e.g. -Tribol 800- CLP-PG-ISO 460
--	----------------------------------

lubricant	mineral oil	bearing grease
identified after DIN 51502	Oil CLP ISOVG 220	
	Degol BG 220	Aralub HL 3
	Energol GR-XP 220	Energrease LS 3
DEA	Falcon CLP 220	Multifak 20
	Spartan EP 220	Beacon 3
FUCHS	Renep Compound 106	Renolit FEP - 3
Klüber	Küberoil GEM 1-220	Staburags NBU8EP
Mobil	Mobil-gear 630	Mobilux3
	OMALA OIL 220	ALVANIAR 3
Tribol	TRIBOL 1100 ISO 220	MOLLUB ALLOY BRB 527

For perfect function of the wire rope winch we recommend to use a lubricant as per the upper table.

These special oils fulfil best the technical requirements with regard to viscosity (walk penetration) and pour point.

The lubricants are based on ambient temperatures of -20°C up to +40°C.

In case of extreme temperatures please contact us or the "Technical Services" of the listed mineral oil companies.

**The oil filling may change according to mounting positions (see page 21),**

Every other reputed brand of lubricant corresponding to the applicable specification of the table may be used.

**Waste lubricant has to be disposed according to legal regulations!**



## 6 Operating failures and their causes

Failure	Cause	Elimination	
Winch does not operate	No power to winch motor	Check connections, plugs, cables and fuses	
	Motor is connect wrong	Check terminals and if necessary change phasing of hoist.	
	Fuse is effective	Insert new fuse, press button.	
	Incorrect voltage or frequency		Compare voltage and frequency rating on winch name plate with power supply
			Check for voltage drop at winch power supply connection while winch is operated under load.
	Contactors failure	Check contactor for wear and burn marks, if necessary replace	
	Winch is overloaded	Check suspended load. Reduce the load The resetting of the overload protection function is carried out by pressing the function key " <b>Down</b> ".	
	Motor is burned out.	Replace motor.	
	Brake does not open	Check electricity supply	
Defective transformer	Check transformer, if necessary replace.		
Load does not stop when motor is switches off	Motor brake is worn out	Send wire rope winch in for inspection (see page 27)	
	Brake is incorrectly electrically connected	Check electrical connection and change it	
	Brake air gap too large	Adjust the air gap or replace the brake	
Winch will not lift load, is overheating, and / or does not lift at rated speed.	Winch is overloaded.	Reduce load to rated capacity.	
	Rotor is dragging in stator.	Check for wear motor bearings.	
	Voltage to low.	Check voltage at winch power source connections with winch under load.	
Winch does not lift with integrated overload protection system.	Overload protection system is defective.	Check overload protection system or replace it through manufacturer.	
	Overload protection is tripped, winch is overloaded.	Reduce the load up to rated load. Press the function button " <b>Down</b> "	
Winch lifts, but does not lower. Winch lowers, but does not lift	"Down" or "Up" circuit is open.	Check circuit for loose connections. Check limit switch for correct adjustment	
	Fault in the control circuit	Have the fault eliminated by a competent person	
Oil leak	Improper oil plug.	Install proper oil plug with gasket.	
	Oil plug is loosened.	Tighten plug.	
	No oil plug gasket.	Put in new gasket.	
	Oil ventilation plug at wrong place (overhead situated).	Replace oil ventilation plug with oil filling plug.	
	If leak occurs at places other than oil plug.		Check for loose bolts in gearing and tighten.
			Check other sealing in gear box and replace if necessary.
		Call service department	

### Disposal:

After having placed out of service, the parts of the hand winch have to be recycled or disposed according to legal regulations!



**Lire attentivement le mode d'emploi avant usage !**  
**Observer les instructions de sécurité !**  
**Conserver les documents !**



## 1 Prévoyance contre les accidents

### 1.1 Usage autorisé

Le treuil électrique BETA SL est un treuil motorisé pour lever et baisser des charges qui se fixe à une console.

**Ne pas utiliser dans des locaux en danger d'explosions.**

**Ne pas utiliser le treuil dans des endroits agressifs.**

**Des changements ainsi que l'installation des accessoires ne sont autorisés que par notre approbation écrite.**

**Faire attention aux données techniques et au fonctionnement de l'appareil.**



### 1.2 Le règlement de prévoyance contre les accidents

**Observer toutes les règles valables pour le pays respectif <sup>1)</sup>**

En Allemagne en ce moment:

Directive « CE » 2006/42/CE

BGV D 8 treuils, appareils de levage et de traction

BGV D 6 grues

BGR 500 - 2.8 Installation soutenant la charge dans une opération de levage

EN 13155 Équipements amovibles de prise de charge (version allemande)

EN 14492-1; EN 14492-2 Palans motorisés

DIN 15020-1; DIN EN ISO 4308-1 Grues et appareils de levage—Choix des câbles—Partie 1 : Généralités

DIN 15020-2; DIN EN ISO 4309 Appareils de levage à charge suspendue. Câbles. Entretien et maintenance, inspection et dépose

EN 60204 T1 équipement pour machines

EN 60204 T32 équipement pour machines – treuils (VDE 0100 T 726)

FEM 9.661, ISO4308/1, ISO4301/1, FEM 9.775, FEM 9.511

<sup>1)</sup> dans la version respective

### 1.3 Instructions de sécurité

**Le montage, le maniement et l'entretien se font uniquement par :**

**Personnel compétent et qualifié**

(définition des experts selon IEC 364) Les personnes qualifiées selon leur expérience, formation et instruction sont des personnes qui effectuent leurs activités nécessaires sans danger et qui peuvent éviter ce danger grâce à leurs connaissances sur les règlements de prévoyance contre les accidents, les normes et les directives. Ces personnes sont responsables de la sécurité de l'installation.

**Il est interdit de transporter des personnes ou de s'arrêter dans la zone de danger.**

**Ne pas s'arrêter sous une charge.**

**Ne pas toucher aux pièces mobiles.**

**Les défauts doivent être réparés immédiatement par un personnel compétent.**

#### 1.3.1 La charge

- ⇒ ne pas laisser suspendre une charge sans surveillance
- ⇒ ne pas laisser balancer la charge
- ⇒ ne doit jamais tomber dans le câble
- ⇒ ne pas déplacer une charge dans une zone dont la visibilité n'est pas satisfaisante. Il est important d'avoir une visibilité suffisante dans toute la zone de levage

#### 1.3.2 Le câble

- ⇒ sert **uniquement** pour lever, baisser ou tirer des charges et ne doit pas être utilisé pour autre chose
- ⇒ la projection de la poulie à rebord doit être 1,5 fois plus grande que le diamètre du câble
- ⇒ vérifier et soigner régulièrement selon DIN 15020 page 2
- ⇒ env. 3 tours de câble doivent être sur le tambour pendant que la charge se trouve dans la position la plus basse
- ⇒ angle d'écart (voir schéma) ⇒ pour câble standard  $\leq 3^\circ$ , ⇒ pour câble spécial  $\leq 1,5^\circ$
- ⇒ ne pas mettre la main dans l'entrée du câble
- ⇒ toucher seulement avec des gants des protections
- ⇒ approcher avec précaution le câble détendu à la charge

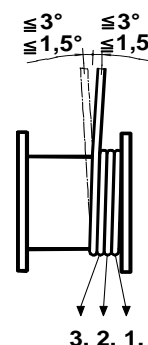



### 1.3.3 Le treuil

Ne pas dépasser la capacité de chaque couche de câble.

Avant usage, laisser vérifier par une personne compétente :

- ⇒ l'appareil de levage
- ⇒ l'appareil porteur
- ⇒ le moyen de support
- ⇒ montage



### 1.4 Pièces électriques

Le branchement et les réparations des pièces électriques doivent être effectués par des experts. Observer les directives de sécurité et les normes de l'énergie électrique. Les travaux sur l'installation électrique ne doivent être effectués qu'en déconnectant l'alimentation du courant.

### 1.5 Vérifications quotidiennes

- ⇒ interrupteurs MONTÉE – DESCENTE
- ⇒ interrupteur de fin de course (s'il en existe)
- ⇒ arrêt d'urgence
- ⇒ interrupteur principal
- ⇒ la commande électrique
- ⇒ fonctionnement du frein (frein moteur)
- ⇒ Dispositif de protection contre les surcharges. A partir d'une capacité de 1.000 kg, l'équipement d'un dispositif est obligatoire
- ⇒ état du câble et le moyen de suspension de la charge
- ⇒ appareil porteur
- ⇒ moyen de levage



### 1.6 Le moyen de suspension de la charge

- ⇒ vérifier à ce qu'il y ait une capacité de levage suffisante
- ⇒ les crochets doivent avoir des languets de sécurité
- ⇒ les crochets doivent être pressés avec une cosse à cordage et un serre câbles fixer la charge correctement
- ⇒ ne pas utiliser le câble du treuil comme ustensile d'arrêt

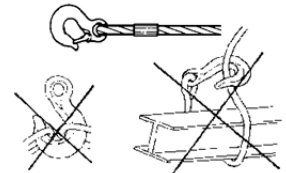

### 1.7 Remarques relatives aux fixations des terminaisons de câbles

**Suspension de câble et fixation de câble :** la terminaison d'un câble que l'on vient de poser doit être placée de manière à assurer durablement que l'assemblage câblé ne se desserrera pas.  
**Il convient de contrôler régulièrement l'assemblage des terminaisons de câbles (ruptures de fils - corrosion - fissures - dans le manchon- desserrage des vis de blocage etc.)**  
 Seuls les assemblages de terminaisons de câbles suivants peuvent être utilisés  
 ⇒ manchons de serrage en aluminium DIN EN 13411-3 (DIN 3093)  
 ⇒ assemblage épissés DIN EN 13411-2 (DIN 3089) (non revêtus)  
 ⇒ attaches de câble

**Manchons de serrage en aluminium**  
 DIN EN 13411-3 (DIN 3093)

**Attaches de câble** (par ex. selon DIN EN 13411-7 (DIN 15315) ou DIN EN 13411-6 (DIN 43148 similaire))

**Interdit!**

Jonction de câble protégée par un pince-câble suppl. selon DIN EN 13411-5 (DIN 1142)

**A B**

**Autorisé uniquement dans le domaine de la construction d'élevateurs**

**C**

**Interdit!**

**Assemblages épissés**  
 DIN EN 13411-2 (DIN 3089) (non revêtus)

Il faut, par contre, bloquer la terminaison libre du câble contre le glissement dû à la traction. Le type de blocage **C** est **interdit** pour les engins de levage et les dispositifs porteurs de charge

⇒ Il est interdit d'utiliser des pince-câbles selon DIN 1142 pour confectionner des fixations terminales dans le cadre de l'utilisation d'engins de levage.

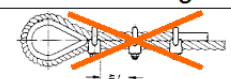

Laisser vérifier le treuil par un expert au moins une fois par an. Respecter absolument les intervalles d'inspection et de maintenance. Utiliser uniquement des accessoires et des pièces détachées originaux sinon un fonctionnement sûr n'est pas garanti.

## 1.8 Fonctionnement

Les treuils treuil électrique BETA SL sont des treuils à tambour avec engrenage droit (SL1 – SL3) respective avec engrenage à vis sans fin (SL0).

La charge est tenue dans toutes les positions par un frein à disque à déblocage électromagnétique.

Le treuil électrique est disponible avec une commande à contacteurs avec touches intégrées Montée – Descente, Arrêt d'urgence (touches / interrupteurs) et interrupteur principal.

Une commande à contacteurs avec un limiteur de charge électronique est nécessaire pour une capacité au-dessus de 1000 kg.

## 2 Instructions de montage

### 2.1 Montage:

**ATTENTION:**

⇒ Après avoir enlever les blocs de transport, le treuil peut se basculer du côté moteur. S'assurer que le treuil soit bien fixé lors du montage pour éviter **qu'il ne bascule**.

⇒ **Observer les points de suspension! (pas pour mod. SL0)**

⇒ la fixation du treuil doit supporter la charge maximale (tenir compte au coefficient de chocs selon DIN15018)

⇒ faire particulièrement attention à ce que la surface de montage soit plate

⇒ fixer le treuil avec des vis de qualité

⇒ serrer les vis symétriquement

⇒ protéger les vis

⇒ faire attention à ce que le câble se déroule sans entraves

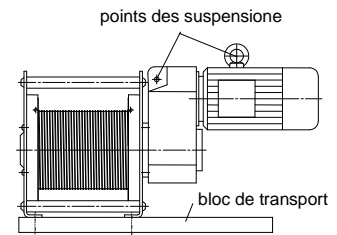

### 2.2 Fixation mécanique:

modèle	SL0	SL1	SL2	SL3
vis	M10	M 12	M 16	M 20
classe de qualité	min. 8.8			
nombre de vis	4	4	4	4
couples de serrage [Nm]	40	70	170	340

### 2.3 Position de montage

Les treuils peuvent être fixés dans des positions différentes.

Fixer la vis d'évacuation d'air, le bouchon indicateur de niveau d'huile et le bouchon de vidange selon les schémas ci-dessous.

Il n'est pas nécessaire de modifier la vis d'évacuation d'air, le bouchon indicateur de niveau d'huile et le bouchon de vidange pour modèle SL0. L'engrenage à vis sans fin est lubrifié à vie et recommandé pour tout les positions de montage. Faire attention à la quantité d'huile! (voir tableau)

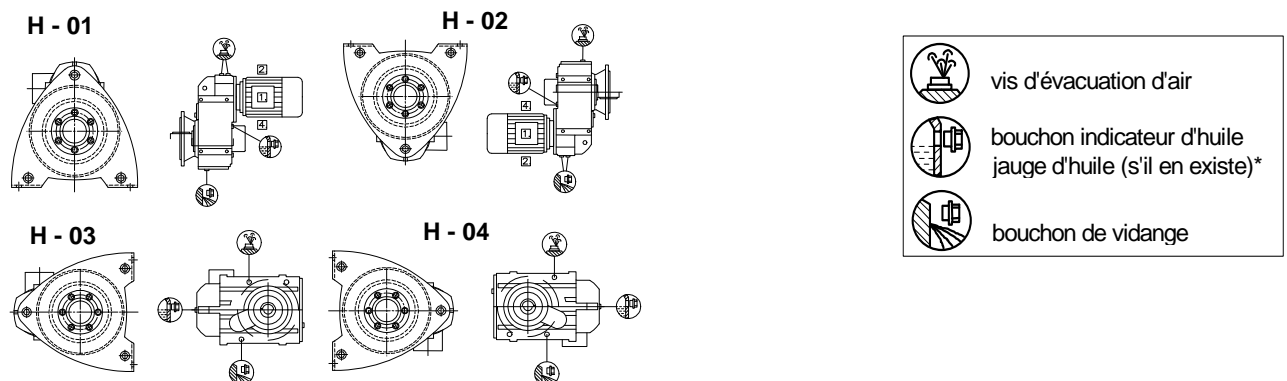

### 2.4 Quantité d'huile

modèle	[l] ca.	Position de montage			
		H - 01	H - 02	H - 03	H - 04
SL0	[l] ca.	engrenage à vis sans fin est lubrifié à vie			
SL1	[l] ca.	0,9	0,6	0,7	0,7
SL2	[l] ca.	3,3	2,3	2,4	2,3
SL3	[l] ca.	6,3	5,0	4,7	4,7

## 2.5 Entrée du câble

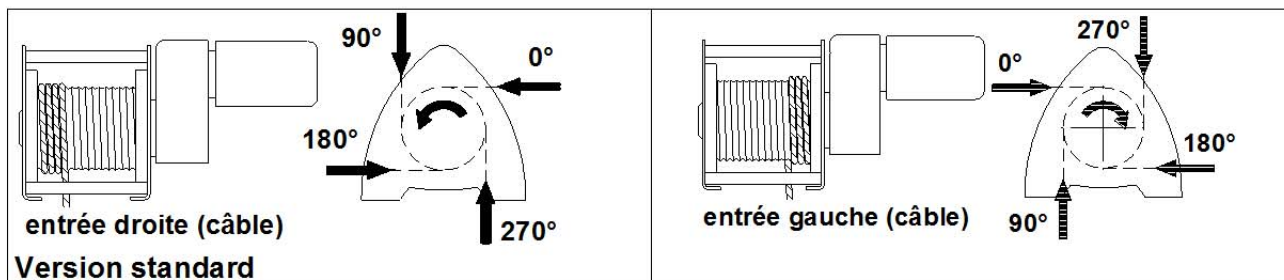

## 2.6 Fixation du câble

### ATTENTION:

Le treuil a deux fixations de câble en série. Le câble peut être fixé à gauche ou à droite de la poulie à rebord (au choix).

Faire attention à la polarité du moteur.

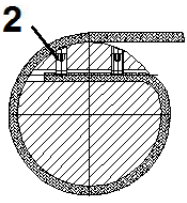
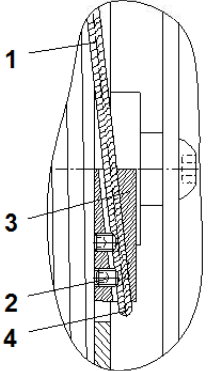
modèle SL0 et modèle spécial	modèle SL1 – SL3 Standard	
 <p>⇒ introduire le câble en considération de l'entrée du câble ⇒ serrer les vis ②</p>		<p>⇒ introduire le câble ① dans le creux de la pince-câble ③ en considération de l'entrée du câble</p> <p>⇒ serrer les vis ②</p> <p>⇒ le bout du câble ④ doit dépasser le pince-câble ③</p>

Couples de serrage des vis ②				
Diamètre de câble	4	6	9	12
Vis de serrage	M 5	M 6	M 8	M 12
No. de vis de serrage	2	2	2	2
couples de serrage [Nm]	4,8	8,5	20	60

Les caractéristiques techniques concernant le type de câble voire sa résistance avant rupture figurent sur la plaque d'identification de l'appareil / dans le manuel d'utilisation.

Il est très important de choisir le bon câble en fonction des spécificités de torsion du câble lorsque la charge n'est pas guidée et surtout s'il s'agit d'un monocâble.

Il est indispensable d'utiliser un câble à faible torsion ou sans torsion aucune, et ce selon le diamètre du câble choisi ou la longueur de celui-ci.

Toujours bien définir la longueur du câble de telle sorte que ce câble reste enrouler au moins 3 fois sur le tambour lorsque la charge est à même le sol ou dans sa position la plus basse.

Toujours bien prendre en considération la longueur optimale du câble qui sera utilisé.

## 3 Installation électrique

Les travaux sur l'installation électrique doivent être effectués:

- ⇒ en débranchant le courant
- ⇒ par des électriciens qualifiés

Observer les directives de sécurité et les normes de l'énergie électrique.

Pour cela, les règles VDE sont valables en Allemagne.



### 3.1 Conseil de montage pour commande à contacteur

La commande à contacteur doit être fixée verticalement.

Position inclinée max. 22,5°.

Une commande électrique est nécessaire pour commander le treuil

Le treuil électrique est disponible avec une commande à contacteurs.

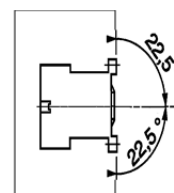

### 3.2 Conseil EMV

Le treuil électrique avec commande a été conçu pour l'industrie. Le treuil doit être actionné au max. 5 fois par minute pour accomplir les normes pour les perturbations électromagnétiques (DIN EN 50081-2). Prévoir des mesures EMV (filtre) si le treuil doit être actionné plus de 5 fois par minute ou en utilisant en liaison avec des circuits de commutation électroniques ou de la même sorte.

### 3.3 Branchement au réseau triphasé

Observer le plan intégré dans le coffret des bornes de branchement du moteur.

#### 3.3.1 Plaquette à bornes de raccord de moteur, courant triphasé, 1 vitesse

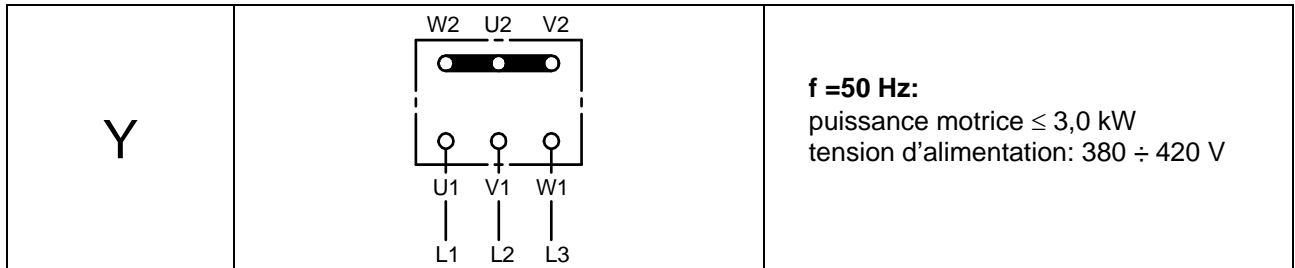

### 3.4 Commandes électriques

	No. de l'article Commande	plan de montage no.	No. de l'article Treuil
Commande avec contacteurs réversibles, protection thermique du moteur, interrupteur principal <b>et éléments de réglage intégrés</b>	31610600	L04.01.401/0000-1700	40063758; 31140006; 40062946; 40062989 40062990;
Commande avec contacteurs réversibles, protection thermique du moteur, interrupteur principal <b>et éléments de réglage intégrés</b>	192008316 230V	L04.01.401/0001-1900	31140015
Commande avec contacteurs réversibles, protection thermique du moteur, interrupteur principal, contacteur principal <b>et limiteur de charge électronique*</b>	31610611	L04.01.401/0000-1740	40062993; 40062996

\* Les treuils avec une capacité de 1000kg où plus doivent être équipés d'un limiteur de charge.

Les commandes à contacteurs sont conçues pour :

**Treuils avec 1 vitesse et courant triphasé**

- ⇒ f=50 Hz: 380÷420 V
- ⇒ type de protection IP 54
- ⇒ tension de commande 42 V - 50/60 Hz

**Attention:**

En connectant le treuil à un réseau triphasé U=440÷460V, **le pont du transformateur doit être posé de A÷B à B÷C !**

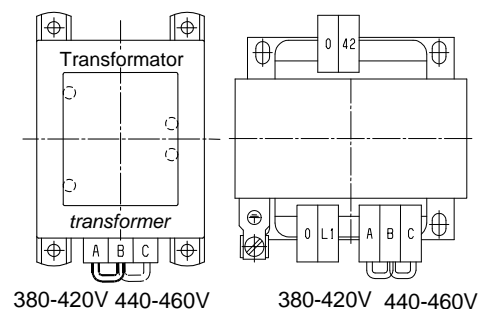

**Treuils avec 1 vitesse et courant alternatif monophasé**

- ⇒ f=50 Hz: 220÷240V courant alternatif monophasé
- ⇒ type de protection IP54
- ⇒ tension de commande 24V; 50Hz

**Un transformateur avec séparation galvanique doit être utilisé pour alimenter le circuit de commande (intégré dans les commandes Pfaff-silberblau).**

**Prévoir l'arrêt d'urgence (interrupteur) qui doit être accessible dans tous les cas (intégré dans les commandes Pfaff-silberblau, versions différentes).**

### 3.5 Interrupteur arrêt d'urgence

Une installation **ARRÊT D'URGENCE** doit être accessible facilement et rapidement de tous les points de commande. Si c'est nécessaire, de nouveaux points d'**ARRÊT D'URGENCE** doivent être prévus, par exemple près de treuils non protégés.

### 3.6 Interrupteur principal

L'interrupteur principal est en série pour la commande à contacteurs.



### 3.7 Fusibles/câble d'amenée / plans de montage

**Le raccordement du treuil à câble doit toujours être effectué conformément aux schémas de circuits et des plans de bornes de branchement livrés en même temps. Chaque commande électrique est disponible avec un plan de montage et un plan de bornes de branchement correspondant !**

Les fusibles sont à prévoir par le client.

Adjonction fusibles rec. et sections transversales avec courant triphasé 440 V, 50 Hz			
puissance motrice $P \leq$ [kW]	courant nominal $I_N$	sécurité de court-circuit (fusibles-inerte) [A]	câble d'amenée rec. section transversale NYM-J [mm <sup>2</sup> ] Cu
0,25	1,56	4	4 x 1,5
0,37	1,4	6	4 x 1,5
0,75	1,79	10	4 x 2,5
1,1	2,5	10	4 x 2,5
2,2	4,65	10	4 x 2,5

Adjonctions fusibles recommandées et section transversale avec courante alternative monophasée 220-240V, 50Hz			
puissance motrice [kW]	$I_N$	sécurité de court-circuit (fusibles - inerte) [A]	câble d'amenée rec. section transversale NYM - J [mm <sup>2</sup> ] Cu
0,55	4,0	6	4 x 1,5

#### Attention!

Tenir compte d'une chute de tension en utilisant des câbles plus longs.

#### Consulter votre électricien.

Les lignes de raccordement doivent être installées dans des canaux de câbles ou tubes de protection prévus à cet effet. Des bords tranchants, arêtes, surfaces rugueuses ou filetages qui pourraient se trouver en contact avec les lignes (câbles) doivent être enlevés des canaux de câbles.

#### Option - prise CEE

puissance motrice [kW]	prise CEE [A]	câble d'amenée rec. / section transversale par ex. Ölflex – 540 P [mm <sup>2</sup> ]
< 2,0	16	4 x 1,5
< 5,0	32	4 x 4

### 3.8 Limiteur de charge:

Les treuils avec une capacité de 1000 kg et plus doivent être équipés d'un limiteur de charge. Les treuils avec une capacité de 1000 kg et plus sont équipés d'une commande à contacteurs électrique avec un limiteur de charge électronique. Cette sécurité est déclenchée à l'aide d'un contrôleur de charge qui est ajusté de 100 à 110% de la puissance absorbée. Le limiteur de charge électronique travaille avec un court-circuit de mise en marche. Cela n'empêche pas l'utilisateur de vérifier la charge admissible.

Faire attention à ce qu'il n'y ait pas d'accrochage de la charge durant la phase de démarrage.

Le déclenchement en fin de course ne fonctionne pas en appuyant constamment les touches de commande. Le limiteur de charge électronique est une installation d'avertissement et ne doit pas être utilisé pour arriver régulièrement aux positions extrêmes. Utiliser toujours des déclenchements en fin de course dépendants de la voie pour arriver aux positions.

Prendre en considération la rigidité de l'installation de levage totale (châssis, etc. inclus) en relation avec le temps de surcharge max. (court-circuit de mise en marche, temps de freinage, etc...) pour trouver le facteur de surcharge. La surcharge max. ne doit pas dépasser les limites supérieures de la capacité du système (respecter les directives valables).

Le système de protection contre les surcharges correspond à la catégorie 2 PL c analogue à la norme DIN 1389-1 EN.

La sécurité fonctionnelle est à contrôler régulièrement.

Monté sur une grue, il appartient au fabricant du système complet d'analyser la protection contre les surcharges du système entier et en cas de besoin d'intégrer un dispositif supplémentaire contre les surcharges.

**L'ajustage du contrôleur de charge ne doit pas être modifié.**

### 3.9 Interrupteur de fin de course

**Si les fins de course ne sont pas examinées correctement par l'utilisateur alors des interrupteurs de fin de course doivent être installés. Les interrupteurs de fin de course doivent être intégrés correctement dans le circuit de commande.**

Selon l'utilisation, par ex. dans des grues, des interrupteurs de fin de course supplémentaires sont à prévoir. Ces interrupteurs sont à prévoir et à vérifier selon les exigences des normes respectives.

**L'installateur prend la responsabilité de l'installation complète.**

Vérifier absolument le fonctionnement des interrupteurs de fin de course en liaison avec l'installation complète.



**Les interrupteurs de fin de course sont inefficaces par un faux branchement ou une fausse polarisation. Les treuils sont disponibles avec des interrupteurs de fin de course de l'engrenage.**

**Attention:**

**Ne pas actionner le treuil avant l'ajustage et le branchement des interrupteurs de fin de course!**

**Observer:**

- Selon les versions, l'ajustage exact des interrupteurs de fin de course est d'env.  $\pm 50$  mm. Cet ajustage ne peut être tenue qu'à la première couche.
- Le treuil a une marche à vide qui peut être d'env. 1/100 à 1/500 de la vitesse de levage [m/min].
- L'extension du câble peut modifier les fins de course de levage. L'extension restante du câble jusqu'à l'état d'usure de remplacement peut être d'env. 1% de la longueur du câble.
- Vérifier régulièrement le réglage / déclenchement.

#### Ajustage: Interrupteur de fin de course compact – Stromag pour modèle SL0

Retirer le capot de l'interrupteur pour régler le contact.

Avant de régler le point d'enclenchement, s'assurer que les branchements de contact sous tension soient protégés contre les contacts accidentels et les fiches plates par des douilles complètement isolées pour éviter le contact avec les branchements.

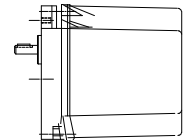

**L'interrupteur de fin de course est équipé d'un réglage de contact unique et d'un réglage de contact en bloc.**

#### Réglage en bloc

La base de toutes les cames peut être réglée par une vis noire (2). Un réglage relatif des contacts iniques ne se modifie pas. Les cames tournent vers la droite de  $0,575^\circ$  en tournent la vis noire par la droite de  $360^\circ$ .

#### Réglage de contact unique

Un disque à cames qui peut être réglé sans intervalles est attribué à chaque contact. Les disques à cames (1) se laissent régler indépendamment l'un de l'autre à l'aide des vis de réglage blanche (2). Le réglage peut être effectué sans démonter des pièces quelconques. La vis sans fin se trouve dans la position du blocage automatique. Le réglage par la vis sans fin se fait à l'aide d'un tournevis 10mm ou 4mm ainsi que d'une clé hexagonale 4mm.

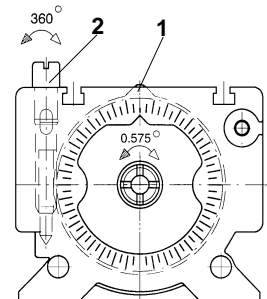

Le disque à cames se tourne à  $2,464^\circ$  dans le sens des aiguilles d'une montre en tournant la vis sans fin à  $360^\circ$  (vue de derrière, côté B de l'interrupteur).

Les disques à cames sont conçus de telle manière à ce qu'ils disposent une course utile et une distance de ralentissements maximaux. L'interrupteur n'est pas endommagé en dépassant la distance de ralentissement. Par contre le contact s'ouvre ou se ferme à nouveau.

#### 3.9.1 Ajustage: Interrupteur de fin de course - TER pour modèle SL1-SL3

1. retirer le couvercle (03) en dévissant les vis de fixation (03)
2. pour un réglage correct, desserrer la vis central (07) du groupe des cames, régler le point d'intervention de chacune des cames à l'aide de leurs vis de réglage (08) (vis numérotées pour indiquer les cames en ordre croissant du bas vers le haut du groupe), puis resserrer la vis centrale (07)
3. serrer les vis (04) avec un couple de torsion de 80/100 Nm.

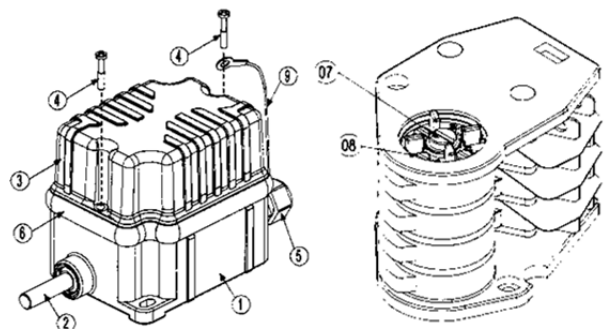

#### Opérations d'entretien

- contrôler que les vis du couvercle soient bien serrées
- contrôler l'état des câblages
- contrôler l'intégrité du boîtier de la fin de course
- contrôler la fixation de la fin de course

### 3.10 Les éléments de commande:

Les éléments de commande doivent être installés de telle manière à ce que tout le chemin dont la charge doit être déplacée puisse être vu par l'utilisateur.

**Placer les boutons dans une position convenable.**

**Le branchement et les mesures de sécurité doivent être effectués selon les directives locales, nationales et internationales.**



Auf / Up  
lever / subir

Ab / Down  
baisser / bajar

Not-Aus / Emergency stop  
arrêt d'urgence / parada de emergencia

#### Vérifier avant usage:

- ⇒ la polarisation, le sens de rotation, la coordination des appareils de commande
- ⇒ système de conducteur de protection
- ⇒ la résistance d'isolement
- ⇒ le positionnement du limiteur de charge (s'il en existe)
- ⇒ le fonctionnement

## 4 Maniement

Actionner l'interrupteur principal avant usage

Choisir le sens du mouvement en appuyant les touches Montée ↑ - Descente ↓. L'utilisateur doit surveiller constamment la charge aussi bien que la place sous ou au-dessus d'une charge et le moyen de suspension de la charge pendant le fonctionnement.

Voir 1.3 page 32 pour les instructions de sécurité

En cas de défaut, arrêter immédiatement le fonctionnement de l'appareil et éliminer ce défaut.

Faire attention au sens de rotation du tambour. Ne jamais enrouler le câble en sens inverse.

Réduire la charge si le limiteur de charge est actionné.

**Appuyer sur l'interrupteur ARRET - D'URGENCE en cas de danger.**



### 4.1 Commande avec éléments de réglage intégrés

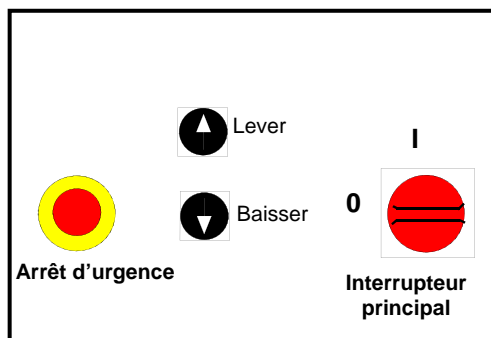

### 4.2 Commande avec limiteur de charge électronique et éléments de réglage intégrés

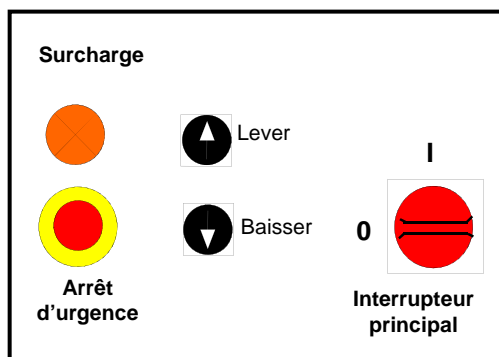

#### Réduire la charge en utilisant le limiteur de charge.

Le limiteur de charge électronique est ajusté et est effectif de 100 à 110% de la charge nominale.

Le dispositif de protection de surcharge doit être classé conformément à la norme DIN EN 13849-1 dans la catégorie c 2 PL.

En cas de défaut du système de protection contre les surcharges, le système passe automatiquement en mode „sécurité“. La levée de charges n'est alors plus possible.

La remise à zéro de la fonction de protection contre les surcharges est réalisée en appuyant sur la touche de fonction "Baisser".

**Protéger la zone de danger sous la charge en quittant le poste de travail.  
Éteindre l'interrupteur principal et utiliser un cadenas en fin de service.**



## 5 Instructions d'inspection et de maintenance

### Instruction de sécurité

Avant d'effectuer des travaux d'inspection et de maintenance, s'assurer que le treuil soit déchargé.

Les travaux sur l'installation électrique ne doivent être effectués qu'en débranchant l'alimentation du courant.



Intervalles d'inspection	Travaux d'inspection et de maintenance
par jour / par journée de travail	Fonctions de sécurité arrêt d'urgence, interrupteur de fin de course, interrupteur principal
	Contrôle visuel du câble et du crochet (moyen de levage), appareil porteur
	Vérifiez la commande électrique bonne fonctionnement
	Vérifiez le commutateur de fonction haut-bas
	Vérifiez la fonction de freinage
	Fuites d'huile (est-ce qu'il y a une fuite?)
par mois	Vérifier l'usure du câble selon DIN 15020 page 2
	Vérifier la fixation du câble
	Vérifier le niveau d'huile
par trimestre	Vérifier les vis de fixation et les boulonnages
par an	Vérifier le moteur
	Vérifier si les plaques caractéristiques sont lisibles
	Vérifier le crochet de charge et la fixation
	Noter la partie consommée de la vie utile théorique; déterminer et noter la vie utile restante
	Vérifier l'usure du frein
	Vérifier le limiteur de charge (s'il en existe)
	La commande électrique - Vérifiez contact de commutation pour l'état et l'usure. Remplacer si nécessaire contacteurs.
	<b>La durée de vie de fonctionnement du contact de commutation est limitée.</b>
toutes les 2000 heures ou tous les 2 ans	Remplacement du lubrifiant: dévisser le bouchon de vidange et enlever le lubrifiant usé. Revisser le bouchon et remplir par le bouchon de remplissage. Observer la quantité d'huile. <b>Exception: modèle SL0, parce que lubrifiés à vie.</b>
après la vie utile théorique	Laisser examiner le treuil que par le fabricant
	Remise en état ou renouvellement du dispositif de protection contre les surcharges.

<sup>1)</sup> par exemple chez Pfaff-silberblau au service après-vente

**La longévité du treuil est limitée, les pièces usées doivent être remplacées à temps.**





### 5.1 Contrôle visuel du frein

Mesurer l'entrefer pour contrôler l'usure du frein et ajuster si nécessaire.

**Si l'entrefer ne peut plus être ajustée alors il faut remplacer les disques de frein.**

**Les travaux au frein ne doivent être effectués que par un personnel compétent!**

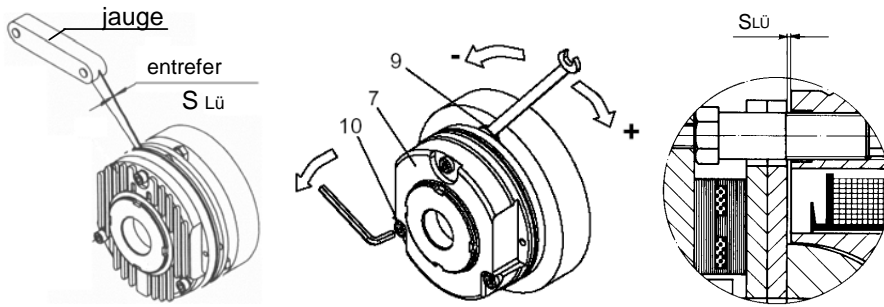

#### 5.1.1 Réglage de l'entrefer

Contrôler l'entrefer  $S_{L\ddot{u}nom}$  à proximité des vis (10), en utilisant la cale d'épaisseur ; pour  $S_{L\ddot{u}nom}$ , voir le tableau des caractéristiques nominales

En cas d'écart important, régler l'entrefer  $S_{L\ddot{u}nom}$  :

- ⇒ Desserrer les vis (10).
- ⇒ Tourner légèrement les vis creuses (9) en utilisant la clé plate ;
- ⇒ lorsque l'entrefer est trop élevé : enfoncer les vis plus profondément dans le corps inducteur (7) ;
- ⇒ lorsque l'entrefer est trop petit : desserrer les vis du corps inducteur (7) ;
- ⇒ 1/6 de tour réduit l'entrefer d'environ 0,15 mm.
- ⇒ Serrer les vis (10)
- ⇒ Contrôler l'entrefer à nouveau. Si nécessaire, procéder à un nouveau réglage.

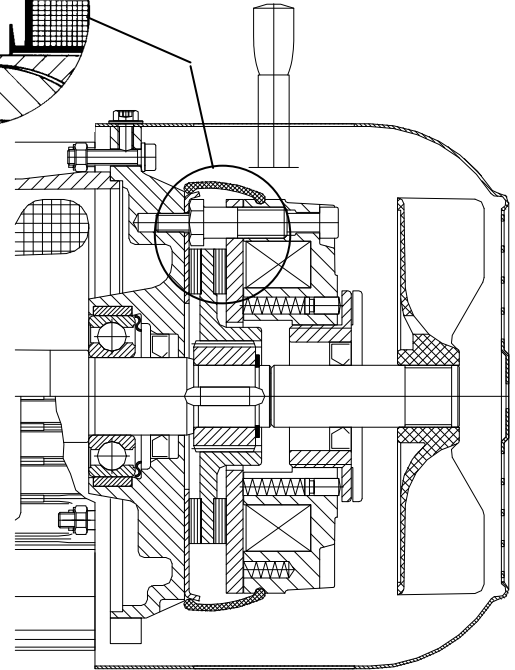

**Ajustements spéciaux sur demande!**

**Attention!**

Un entrefer trop élevé peut entraîner que le frein ne se débloque plus.

Dans le cas d'utilisation prolongée sans nouvel ajustement du frein, il s'ensuit une surcharge ou une destruction du frein avec chute éventuelle de la charge.

**type de clé**

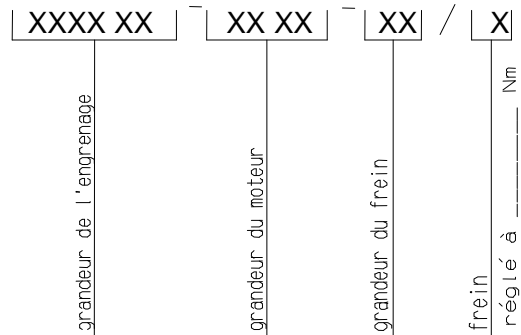

type du frein MK [Nm]	entrefer SLü [mm]		Réglage maxi, usure admissible	rotor	
	nominal ±0,05mm	max.		min.	max.
L 8	0,2	0,5	1,5	5,5	7,0
L 16	0,2	0,5	1,5	7,5	9,0
L 32	0,3	0,7	2,0	8,0	10,0

## 5.2 Classement des appareils de levage selon le groupe FEM 9.511

Les treuils électriques sont classés selon les groupes DIN 15020, FEM 9.511, ISO 4301/1 (voir données techniques).

Ce groupe se réfère à la transmission par câble et aux éléments mécaniques du treuil.

Il détermine l'intervalle de temps de la période de service dépendant la charge collective.

Durée de marche	Symbole			V <sub>006</sub>	V <sub>012</sub>	V <sub>025</sub>	V <sub>05</sub>	V <sub>1</sub>	V <sub>2</sub>	V <sub>3</sub>	V <sub>4</sub>	V <sub>5</sub>
	Durée moyenne de marche par jour en heures sur une période d'un an			≤0,12	≤0,25	≤0,5	≤1	≤2	≤4	≤8	≤16	≥16
Charge collective	no.	Terme	Explication	Groupe selon FEM9.511, DIN15020, ISO4301								
	1		exceptionnellement des charges max., continuellement des petites charges $k < 0,50$	1Em*	1Em*	1Dm	1Cm	1Bm	1Am	2m	3m	4m
	2	moyen	assez souvent des charges max., continuellement des petites charges $0,50 < k < 0,63$	1Em*	1Dm	1Cm	1Bm	1Am	2m	3m	4m	5m
	3	difficile	fréquemment des charges max., continuellement des charges moyennes $0,63 < k < 0,80$	1Dm	1Cm	1Bm	1Am	2m	3m	4m	5m	
	4	très difficile	continuellement des charges max. et des charges avoisinants $0,80 < k < 1,00$	1Cm	1Bm	1Am	2m	3m	4m	5m		

## 5.3 Vie utile théorique selon FEM 9.755

DIN 15020/1 FEM 9.511 Groupes ISO 4308/1; ISO 4301/1		1Em*	1Dm M 1	1Cm M 2	1Bm M 3	1Am M 4	2 m M 5	3 m M 6	4 m M 7	5 m M 8
ligne	Charge collective Facteur du spectre de charge	Vie utile théorique D (h)								
1	facile 1 - L1 $k = 0,5$ ( $km_1 = 0,125 = 0,5^3$ )	(400)*	800	1600	3200	6300	12500	25000	50000	100000
2	moyen 2 - L2 $0,5 < k < 0,63$ ( $km_1 = 0,25 = 0,63^3$ )	(200)*	400	800	1600	3200	6300	12500	25000	50000
3	difficile 3 - L3 $0,63 < k < 0,8$ ( $km_1 = 0,5 = 0,8^3$ )	(100)*	200	400	800	1600	3200	6300	12500	25000
4	très difficile 4- L4 $0,8 < k < 1,0$ ( $km_1 = 1 = 1,0^3$ )	(50)*	100	200	400	800	1600	3200	6300	12500

\*) n'est pas compris dans FEM 9.511

Indépendamment du groupe moteur, vérifier et surveiller régulièrement le câble selon DIN 15020 et le remplacer si nécessaire.

La partie consommée de la vie utile théorique peut être déterminée en comparant ces données avec les conditions et temps d'utilisation réels.

La partie consommée de l'usage théorique doit être notée par l'utilisateur (par exemple: système de mesure, système de compter, noter).





Le treuil doit être examiné correctement après l'expiration de la vie utile théorique.<sup>1)</sup>

<sup>1)</sup> seulement par un personnel autorisé par le fabricant ou par le fabricant même

## 5.4 Lubrifiants / Lubrifiant recommandé

Les lubrifiants synthétiques ne doivent pas être mélangés avec les huiles minérales.

Modèle SL0, est lubrifié à vie avec lubrifiant synthétique (un vidange d'huile n'est pas nécessaire)	par exemple Tribol 800- CLP-PG-ISO 460
--	---

lubrifiant	huile minérale	lubrifiants pour paliers à roulement
identification selon DIN 51502	<b>Huile CLP ISOVG 220</b>	
	Degol BG 220	Aralub HL 3
	Energol GR-XP 220	Energrease LS 3
<b>DEA</b>	Falcon CLP 220	Multifak 20
	Spartan EP 220	Beacon 3
<b>FUCHS</b>	Renep Compound 106	Renolit FEP - 3
<b>Klüber</b>	Küberoil GEM 1-220	Staburags NBU8EP
<b>Mobil</b>	Mobil-gear 630	Mobilux3
	OMALA OIL 220	ALVANIAR 3
<b>Tribol</b>	TRIBOL 1100 ISO 220	MOLLUB ALLOY BRB 527

Nous recommandons d'utiliser les lubrifiants mentionnés ci-dessus pour un bon fonctionnement de l'appareil. Ces huiles spéciales conviennent parfaitement aux besoins techniques en ce qui concerne la viscosité et le point d'écoulement.

Les lubrifiants peuvent résister à une température ambiante de -20°C à +40°C.

En cas de températures extrêmes, veuillez nous contacter ou consultez les "Services Techniques" des raffineries mentionnées ci-dessus.

**Le remplissage d'huile peut se différer selon les dimensions de montage (voir page 34).**

Tous les autres lubrifiants de marque avec les spécifications mentionnées dans le tableau ci-dessus peuvent être utilisés.

**Le lubrifiant utilisé est à recycler selon les lois!**



## 6 Défauts et leurs causes

Défaut	Cause	Elimination
Le treuil ne fonctionne pas.	Pas de tension au moteur.	Vérifier les branchements, les prises, les câbles et les fusibles.
	Le moteur a été mal branché.	Vérifier les serre-câbles et changer les phases si nécessaire.
	Fusible a sauté.	Insérer de nouveaux fusibles et appuyer sur le bouton.
	Fausse tension ou fausse fréquence.	Comparer les tensions et la fréquence par rapport la plaque caractéristique. Vérifier s'il y a une chute de tension au branchement électrique (le treuil doit être chargé).
	Erreur au contacteur.	Vérifier si le contacteur est usé ou s'il y a des traces de brûlure. Remplacer si nécessaire.
	Le treuil est surchargé.	Vérifier la charge attenante. Réduire la charge La remise à zéro de la fonction de protection contre les surcharges est réalisée en appuyant sur la touche de fonction " <b>Baisser</b> "
	Le moteur a sauté (sautage).	Remplacer le moteur.
	Transformateur défectueux.	Vérifier le transformateur et le remplacer si nécessaire.
La charge ne s'arrête pas même si le moteur est arrêté	Le frein moteur est usé.	Renvoyer le treuil pour réparation (voir page 40).
	Entrefer $S_{Li}$ trop grand	Ajuster l'entrefer ou changer le frein
	Le frein est électriquement mal branché.	Vérifier et changer les branchements électriques.
Le treuil ne lève pas la charge, est en surchauffe ou est trop lent.	Le treuil est surchargé.	Réduire la charge à la charge nominale.
	Le rotor est coincé au stator.	Vérifier si les supports de moteur sont usés.
	La tension est trop basse.	Vérifier la tension de la source de tension du moteur (le treuil doit être chargé).
Le treuil n'élève pas avec le dispositif de surcharges.	Système de protection contre les surcharges est défectueux.	Vérifier le système de protection ou de le faire remplacer par le fabricant.
	Protection contre les surcharges se déclenche, le treuil est surchargé.	Réduire la charge jusqu'à sa charge nominale. Vérifier le système de protection ou de le faire remplacer par le fabricant.
Le treuil lève la charge mais ne l'abaisse pas. Le treuil abaisse la charge mais ne la lève pas.	Le circuit électrique "Montée" ou "Descente" est ouvert.	Vérifier si les branchements sont lâches. Vérifier si l'interrupteur de fin de course est correctement réglé.
	Erreur dans le circuit électrique de commande.	Éliminer l'erreur par une personne compétente.
Fuite d'huile.	Faux bouchon de vidange.	Utiliser le bon bouchon avec joint.
	Le bouchon de vidange n'est pas serré.	Serrer le bouchon.
	Pas de joint au bouchon.	Remplacer le joint.
	La vis d'évacuation d'air est au mauvais endroit.	Remplacer la vis d'évacuation d'air par le bouchon de vidange.
	Si les fuites viennent d'un autre endroit que du bouchon de vidange.	Vérifier et serrer toutes les vis de l'engrenage. Vérifier les joints de l'engrenage et les remplacer si nécessaire. Consulter le service après-vente.

### Recyclage

Tous les éléments du treuil doivent être recyclés selon les lois si le treuil ne fonctionne plus!



7 Schaltplan / Circuit diagram / Plan électrique L04.01.401/0000-1700

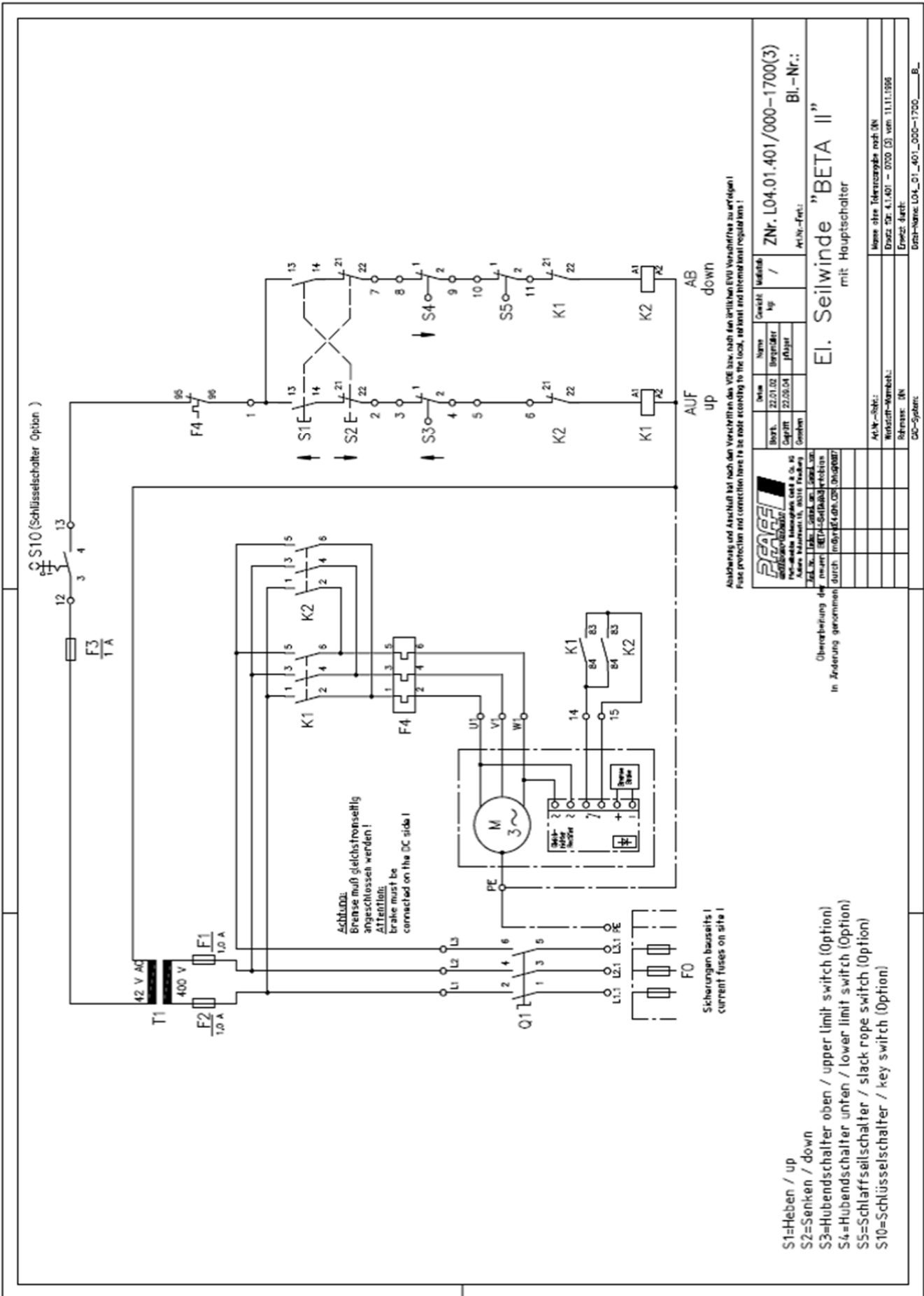

Abänderung und Abschluß hat nach den Vorschriften des VDE bzw. nach den örtlichen EVU Vorschriften zu erfolgen!  
 Fuse protection and connection have to be made according to the local, national and international regulations!

		Name		Gewicht		Mantel	Bl.-Nr.:
		22.01.02		kg			
ZN-Nr. L04.01.401/000-1700(3) Blatt 1 von 1		ZN-Nr. L04.01.401/000-1700(3) Blatt 1 von 1		ZN-Nr. L04.01.401/000-1700(3) Blatt 1 von 1		Blatt 1 von 1	
ZN-Nr. L04.01.401/000-1700(3) Blatt 1 von 1		ZN-Nr. L04.01.401/000-1700(3) Blatt 1 von 1		ZN-Nr. L04.01.401/000-1700(3) Blatt 1 von 1		Blatt 1 von 1	
ZN-Nr. L04.01.401/000-1700(3) Blatt 1 von 1		ZN-Nr. L04.01.401/000-1700(3) Blatt 1 von 1		ZN-Nr. L04.01.401/000-1700(3) Blatt 1 von 1		Blatt 1 von 1	
ZN-Nr. L04.01.401/000-1700(3) Blatt 1 von 1		ZN-Nr. L04.01.401/000-1700(3) Blatt 1 von 1		ZN-Nr. L04.01.401/000-1700(3) Blatt 1 von 1		Blatt 1 von 1	
ZN-Nr. L04.01.401/000-1700(3) Blatt 1 von 1		ZN-Nr. L04.01.401/000-1700(3) Blatt 1 von 1		ZN-Nr. L04.01.401/000-1700(3) Blatt 1 von 1		Blatt 1 von 1	
ZN-Nr. L04.01.401/000-1700(3) Blatt 1 von 1		ZN-Nr. L04.01.401/000-1700(3) Blatt 1 von 1		ZN-Nr. L04.01.401/000-1700(3) Blatt 1 von 1		Blatt 1 von 1	
ZN-Nr. L04.01.401/000-1700(3) Blatt 1 von 1		ZN-Nr. L04.01.401/000-1700(3) Blatt 1 von 1		ZN-Nr. L04.01.401/000-1700(3) Blatt 1 von 1		Blatt 1 von 1	
ZN-Nr. L04.01.401/000-1700(3) Blatt 1 von 1		ZN-Nr. L04.01.401/000-1700(3) Blatt 1 von 1		ZN-Nr. L04.01.401/000-1700(3) Blatt 1 von 1		Blatt 1 von 1	

S1=Heben / up  
 S2=Senken / down  
 S3=Hubendschalter oben / upper limit switch (Option)  
 S4=Hubendschalter unten / lower limit switch (Option)  
 S5=Schlupfschalter / slack rope switch (Option)  
 S10=Schlüsselschalter / key switch (Option)

# 8 Schaltplan / Circuit diagram / Plan électrique L04.01.401/0001-1900 230 V AC

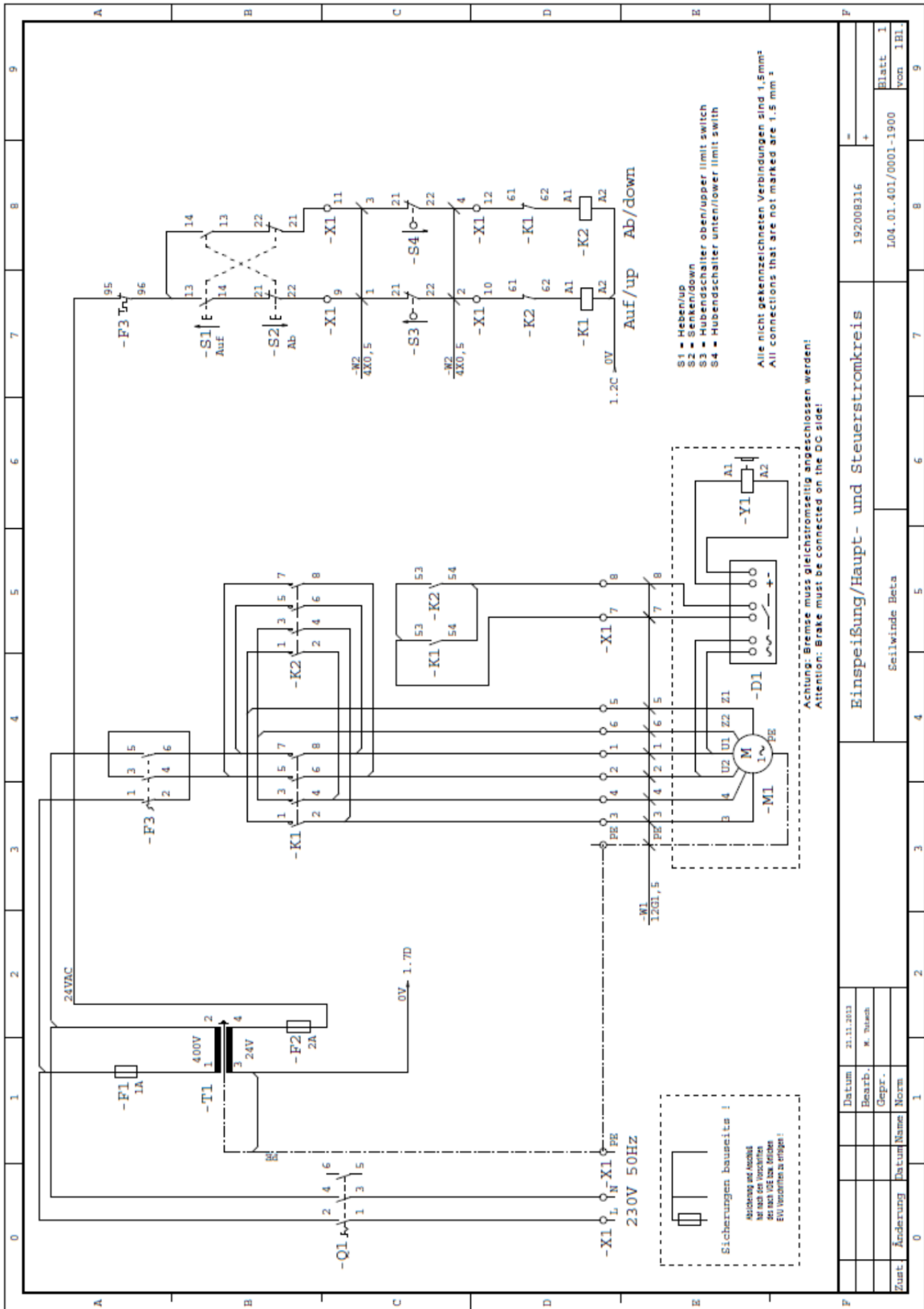

### 9 Schaltplan / Circuit diagram / Plan électrique L04.01.401/0000-1740

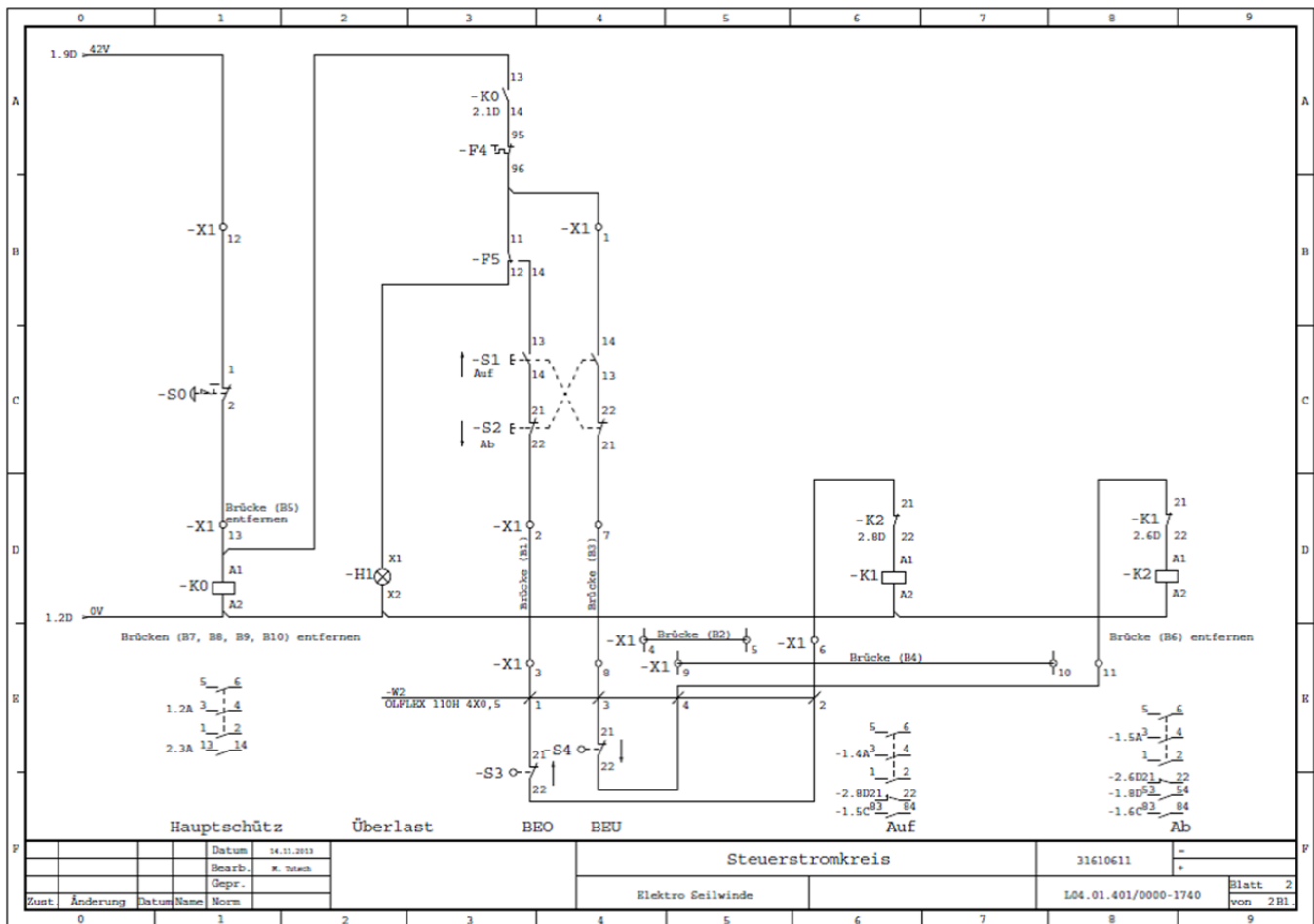
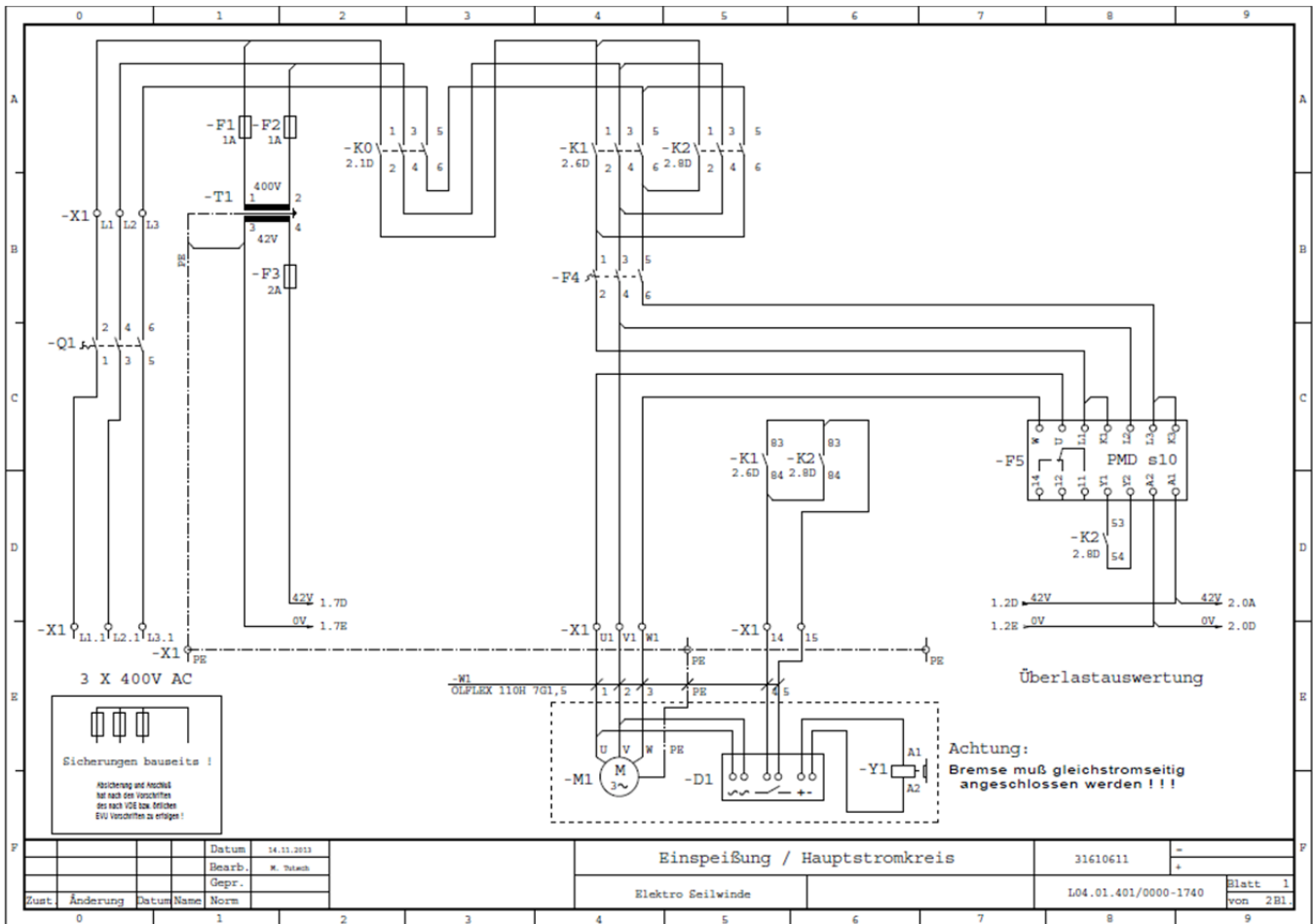

## 10 Ersatzteilliste / Spare parts list / liste des pièces détachées

### 10.1 BETA SL0

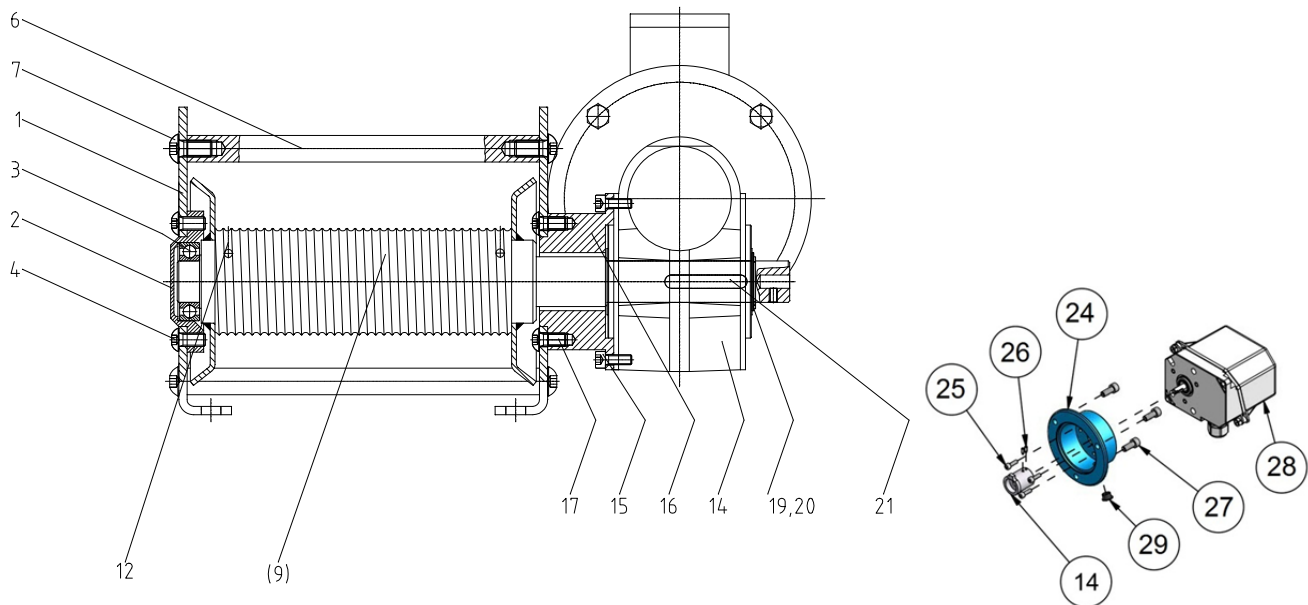

Pos.	Stück/ pcs.	Benennung	Nomenclature	Spécification
1	2	Seitenteil links und rechts	side plate left and right	plaque latéral à gauche et à droite
2	1	Lagerauge	bearing lug	portant cosse
3	1	Rillenkugellager	deep groove ball bearing	roulement rainuré à billes
4	4	Linsenschraube	button head socket screw	vis à tête bombée à trou six-pans
6	3	Anker	anchor	ancres
7	6	Linsenschraube	button head socket screw	vis à tête bombée à trou six-pans
9	1	Seiltrommel geschweißt	drum welded	tambour soudée
12	2	Gewindestift	hexagon socket set screw	vis sans tête
14	1	Schneckengetriebe	worm gear	engrenage à vis
15	8	Zylinderschraube	hex. socket head cap screw	vis à tête cylindrique à six pans creux
16	1	Zwischenflansch	intermediate flange	bride intermédiaires
17	4	Linsenschraube	button head socket screw	vis à tête bombée à trou six-pans
19	1	Passscheibe	shim ring	rondelle d'ajustage
20	1	Sicherungsring	retaining ring	circlip
21	1	Passfeder	feather key	clavette
24	1	Flansch	flange	bride
25	4	Sechskantschraube	hexagon head screw	vis à six pans
26	1	Gewindestift	hex. socket set screw	vis sans tête
27	3	Zylinderschraube	hex. socket head cap screw	vis à tête cylindrique à six pans creux
28	1	Getriebeendschalter	limit switch-gear	interrupteur de fin de course
29	1	Verschlussstopfen	plug	bouchon de fermeture



10.2 BETA SL1 – SL3

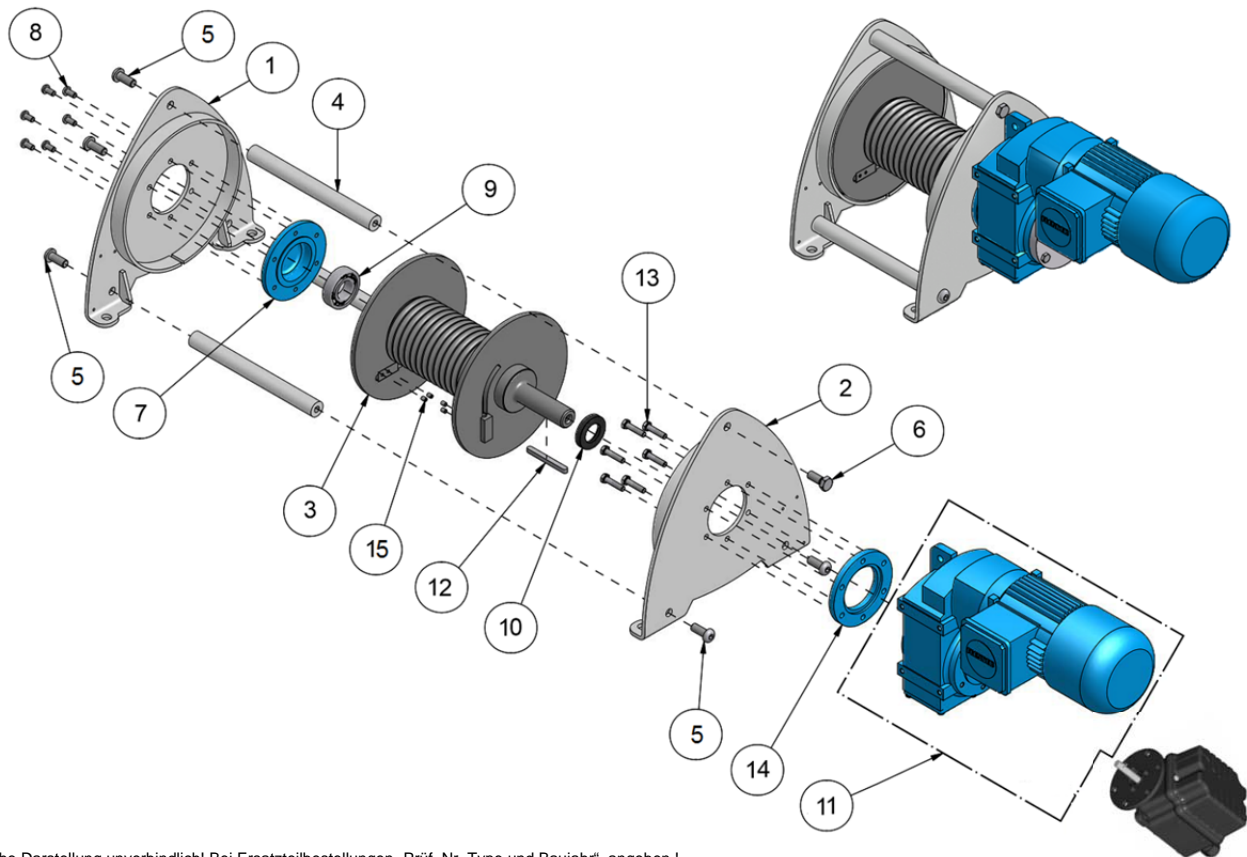

Bildliche Darstellung unverbindlich! Bei Ersatzteilbestellungen „Prüf. Nr. Type und Baujahr“ angeben !  
Graphic representation not binding! For spare parts orders please state "Prüf. Nr., type and year of manufacture!"  
Représentation graphique sans engagement! En cas de commande veuillez indiquer le "Prüf.-nr." type et l'année de fabrication » !

Pos.	Stck. pcs.	Benennung	Nomenclature	Spécification
1	1	Seitenteil, Lagerseite	side plate, bearing side	plaque latéral, côté de palier
2	1	Seitenteil, Antriebsseite	side plate, driving side	plaque latéral, côté entraînement
3	-	Seiltrommel komplett	drum complete	tambour complète
4	3	Anker	anchor	ancre
5	5	Linsenschraube	button head socket screw	vis à tête bombée à trou six-pans
6	1	Sechskantschraube	hexagon head screw	vis à six pans
7	1	Lagerauge	bearing lug	portant cosse
8	6	Linsenschraube	button head socket screw	vis à tête bombée à trou six-pans
9	1	Rillenkugellager	deep groove ball bearing	roulement rainuré à billes
10	1	Distanzring	spacer	bague d'écartement
11	1	Getriebemotor	gear-motor	moto réducteur
12	1	Passfeder	feather key	clavette
13	6	Sechskantschraube	hexagon head screw	vis à six pans
14	1	Zwischenflansch	intermediate flange	bride intermédiaire
15	4	Gewindestift	hexagon socket set screw	vis sans tête

10.2.1 Getriebeendschalter / Gear limit switch / Interrupteur de fin d'engrenage TER

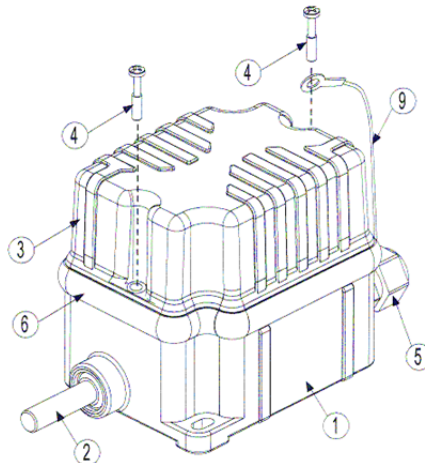

Pos.	Stück/ pcs.	Benennung	Nomenclature	Spécification
1	1	Gehäuse	side plate left and right	plaque latéral à gauche et à droite
2	1	Endschalterwelle	bearing lug	portant cosse
3	1	Deckel	deep groove ball bearing	roulement rainuré à billes
4	2	Schraube	screw	vis
5	1	Kabelverschraubung	anchor	ancre
6	1	Dichtung	button head socket screw	vis à tête bombée à trou six-pans
9	1	Verlustecht Kabel	drum welded	tambour soudée

10.2.2 Getriebeendschalter / Gear limit switch / Interrupteur de fin d'engrenage STROMAG

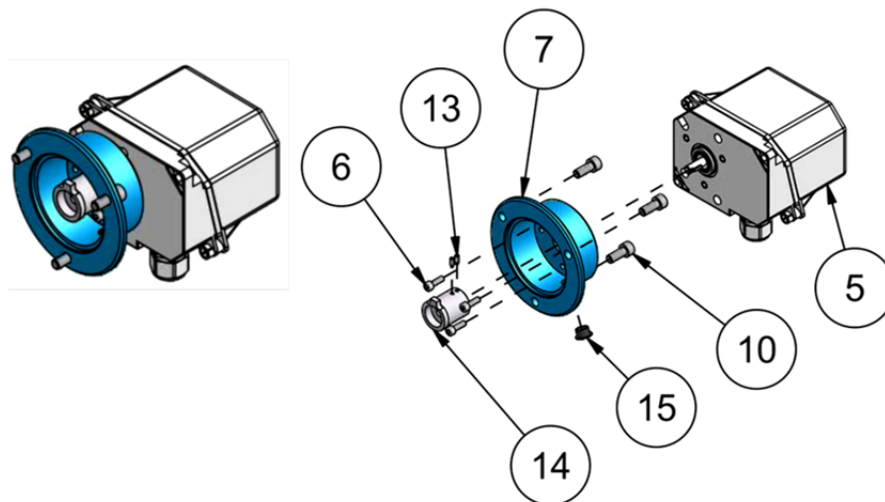

Pos.	Stck./pcs.			Benennung	Nomenclature	Spécification
	P	C	E			
5	1	1	1	Getriebeendschalter	switchgear	appareillage
6	3	3	3	Zylinderschraube	hex. socket head cap screw	vis à tête cylindrique à six pans creux
7	1	1	1	Flansch	flange	bride
10	3	3	3	Zylinderschraube	hex. socket head cap screw	vis à tête cylindrique à six pans creux
13	2	2	2	Gewindestift	hex. socket set screw	vis sans tête
14	1	1	1	Kupplung	coupling	raccord
15	1	1	1	Verschlussstopfen	plug	bouchon de fermeture

<b>EG-Konformitäts- erklärung</b>  <i>im Sinne der EG-Maschinen- richtlinie 2006/42/EG, Anhang II, Nr. 1A</i>	<b>EC-Declaration of Conformity</b>  <i>as defined by EC Machinery Di- rective 2006/42/EC, annex II, No. 1A</i>	<b>Déclaration "CE" de Conformité</b>  <i>conformément à la directive "CE" relative aux machines 2006/42/CE, Annexe II No. 1A</i>																							
Hiermit erklären wir, dass	Herewith we declare that the supplied model of	Nous déclarons que le modèle																							
<b>Elektroseilwinde BETA SL BGV D8</b>	<b>Electric wire rope winch BETA SL BGV D8</b>	<b>Treuil électrique BETA SL BGV D8</b>																							
<table border="1" style="width:100%; border-collapse: collapse;"> <tr> <th style="width:50%;">Mat.-Nr. / Mat.-no.</th> <th style="width:50%;">BG/size/modèle</th> </tr> <tr> <td style="text-align: center;">40063758</td> <td style="text-align: center;">SL0</td> </tr> <tr> <td style="text-align: center;">31140006</td> <td style="text-align: center;">SL0</td> </tr> <tr> <td style="text-align: center;">31140015</td> <td style="text-align: center;">SL0</td> </tr> <tr> <td> </td> <td> </td> </tr> <tr> <td> </td> <td> </td> </tr> </table>	Mat.-Nr. / Mat.-no.	BG/size/modèle	40063758	SL0	31140006	SL0	31140015	SL0					<table border="1" style="width:100%; border-collapse: collapse;"> <tr> <th style="width:50%;">Mat.-Nr. / Mat.-no.</th> <th style="width:50%;">BG/size/modèle</th> </tr> <tr> <td style="text-align: center;">40062946</td> <td style="text-align: center;">SL1</td> </tr> <tr> <td style="text-align: center;">40062989</td> <td style="text-align: center;">SL1</td> </tr> <tr> <td style="text-align: center;">40062990</td> <td style="text-align: center;">SL2</td> </tr> <tr> <td style="text-align: center;">40062993</td> <td style="text-align: center;">SL2</td> </tr> <tr> <td style="text-align: center;">40062996</td> <td style="text-align: center;">SL3</td> </tr> </table>	Mat.-Nr. / Mat.-no.	BG/size/modèle	40062946	SL1	40062989	SL1	40062990	SL2	40062993	SL2	40062996	SL3
Mat.-Nr. / Mat.-no.	BG/size/modèle																								
40063758	SL0																								
31140006	SL0																								
31140015	SL0																								
Mat.-Nr. / Mat.-no.	BG/size/modèle																								
40062946	SL1																								
40062989	SL1																								
40062990	SL2																								
40062993	SL2																								
40062996	SL3																								
<b>zum Heben und Senken von Lasten</b>	<b>for lifting and lowering of loads</b>	<b>pour lever et baisser des charges</b>																							
mit allen einschlägigen Bestimmungen der EG Maschinenrichtlinie <b>2006/42/EG</b> in Übereinstimmung ist	complies with the relevant provisions of the EC Machinery directive <b>2006/42/EC</b> applying to it	est conforme à l'ensemble des dispositions selon la directive <b>2006/42/CE</b> relative aux machines																							
Die Maschine ist auch in Übereinstimmung mit allen einschlägigen Bestimmungen der folgenden EG-Richtlinien: <i>EG-Niederspannungsrichtlinie 2006/95/EG EG-Richtlinie EMV 2004/108/EG</i>	The engine is also in agreement with all relevant regulations of the following EC directives:  <i>Low voltage directive 2006/95/EC EMC Directive 2004/108/EC</i>	L'appareil est également conforme aux dispositions selon les directives européennes suivants :  <i>Directive „Basse tension“ 2006/95/CE Directive „Compatibilité électromagnétique“ 2004/108/CE</i>																							
Angewendete harmonisierte Normen, insbesondere:	Applied harmonised standards, in particular:	Normes harmonisées utilisées, notamment																							
<b>DIN EN ISO 12100: 2010-05; EN 60204 T1+T32; EN 50081-2; EN 50082-2; EN 60947-1; EN 60439-1; EN 14492-1; EN 14492-2</b>																									
Angewendete nationale Normen und technische Spezifikationen, insbesondere:	Applied national technical standards and specifications, in particular:	Normes et spécifications techniques nationales qui ont été utilisées, notamment																							
<b>BGV D8; BGV D6; DIN 15020 T1; VDE 0100 T726</b>																									
<small>Diese Konformitätserklärung erlangt ihre Gültigkeit nach vollständig abgeschlossener und dokumentierter Montage gem. Montageanleitung und mängelfreier, dokumentierter Prüfung vor der ersten Inbetriebnahme. Die bauseitige Tragkonstruktion ist nicht Gegenstand dieser Erklärung. Für einen sicheren Betrieb ist aber ausreichende Tragfähigkeit und Steifigkeit der Tragkonstruktion erforderlich.</small>	<small>This declaration of conformity only becomes valid after the assembly has been completed and documented in accordance with the assembly instructions and after faultless, documented checking before the first start-up. The support structure provided by the customer is not a subject of this declaration. However, the load-bearing capacity and rigidity of the support structure must be adequate in order to ensure safe operation.</small>	<small>Cette déclaration de conformité ne devient valable qu'après un montage totalement terminé et documenté, conformément aux instructions de montage et un contrôle documenté sans défaut avant la première mise en service. L'appareil porteur sur le site ne fait pas l'objet de cette déclaration. Cependant, pour que le treuil fonctionne en toute sécurité, il est nécessaire que l'appareil porteur ait une limite de charge suffisante et une rigidité.</small>																							

Ort/Datum Kissing, 01.01.2014



COLUMBUS McKINNON Engineered Products GmbH  
Am Silberpark 2-8, 86438 Kissing/Germany  
www.pfaff-silberblau.com

Name:

ppa. Ulrich Hintermeier

i.V. Konrad Ertl

Der Unterzeichnende ist bevollmächtigt die technischen Unterlagen gem. Anhang VII A zusammenzustellen und der zuständigen Behörde auf Verlangen zu übermitteln.

The signing is authorised to put together the technical documents in accordance with appendix VII A and to transmit to the responsible authority on demand.

Le signant est habilité à rassembler les documents techniques selon l'annexe VII A et à les transmettre, sur demande, aux autorités compétentes.

Komplettierung, Montage, Inbetriebnahme und Sachkundigenprüfung, vor Inbetriebnahme wurde durchgeführt. Die Prüfung ist im Prüfprotokoll (siehe Anhang) eingetragen.

Ort: ..... Datum: .....

Verantwortlicher: ..... Firma: .....

*Alle Standorte finden Sie auf / All locations can be found at*

[www.pfaff-silberblau.com](http://www.pfaff-silberblau.com)



**COLUMBUS McKINNON Engineered Products GmbH**

Am Silberpark 2-8

86438 Kissing

**GERMANY**

Telefon +49 8233 2121-0

Telefax +49 8233 2121-805

[info.kissing@cmco.eu](mailto:info.kissing@cmco.eu)

[www.cmco.eu/pfaff-silberblau](http://www.cmco.eu/pfaff-silberblau)

Händler: \_\_\_\_\_

Merchant / commerçant

Firmenstempel/stamp/cachet de la maison

---