



# Yale **MINI 360** **CMVCO**

Handkettenzug

COLUMBUS McKINNON  
HEBETECHNIK GMBH



# Yale **MINI 360**

Das kleinste Gerät aus der Familie der Yale Stirnradflaschenzüge verfügt über ein kompaktes Design sowie einen um 360° drehbaren Handkettenraddeckel. Dieser gewährleistet eine hohe Sicherheit, da ein Arbeiten außerhalb des Gefahrenbereiches möglich ist.

Aufgrund seiner Größe passt der YaleMINI360 in jeden Werkzeugkasten und unterstützt den Bediener bei seinen Arbeiten. Das Gehäuse des neuen YaleMINI360 besteht aus Aluminiumdruckguss, was ihn zu einem sehr leichten Gerät macht. Durch das geringe Gewicht ergeben sich unzählige Einsatzmöglichkeiten, wie z.B. in der Industrie bei Montagearbeiten, Autowerkstätten, Handwerk etc.

## TRAGFÄHIGKEITEN 250 - 500 KG

### AUSSTATTUNG

#### 360° DREHBARE KETTENFÜHRUNG

Mit der 360° drehbaren Handkettenführung kann ein sehr großer Arbeitsbereich abgedeckt werden, dadurch ist der Bediener nicht mehr - wie bisher - gezwungen, im Gefahrenbereich der Last zu arbeiten.

#### KOMPAKTES DESIGN

Kompaktes Design, leicht, einfach zu transportieren.

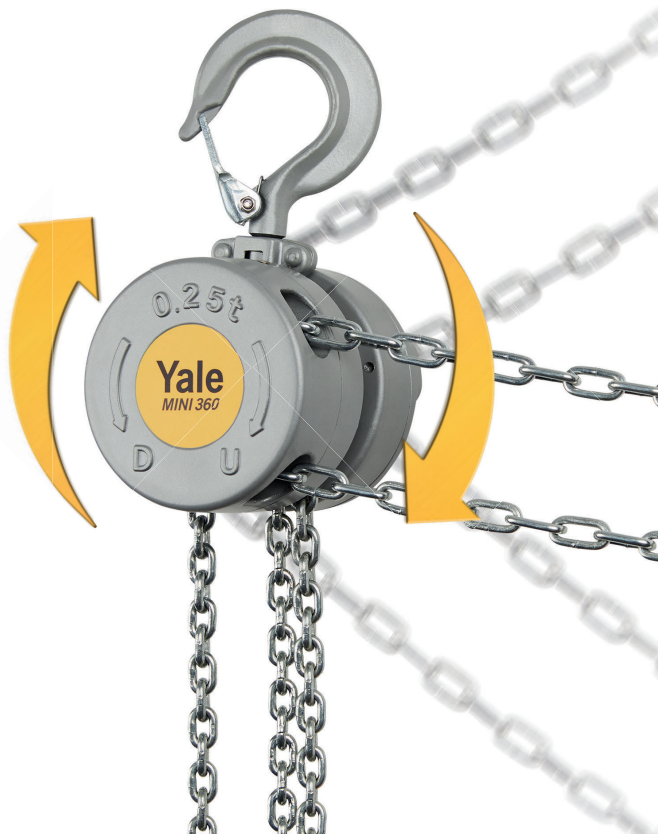

**HEBEN & BEWEGEN  
- AUS JEDEM WINKEL**

#### ROBUSTES GEHÄUSE

Gehäuse aus Aluminiumdruckguss. Durch das kompakte Gehäuse sind alle innenliegenden Teile geschützt, was den Einsatz im Freien oder in einer rauen Umgebung ermöglicht.

#### LASTDRUCKBREMSE

Die Lastdruckbremse gewährleistet einen sicheren Halt der Last in jeder Position.

#### ZUVERLÄSSIGE LASTKETTENFÜHRUNG

Die Lastkette läuft auf dem Lastkettenrad und wird zusätzlich durch die geschlossene Lastkettenführung gegen ein unbeabsichtigtes Herausrutschen gesichert.

#### EINFACH ZU WARTENDE DREHBARE HAKEN

Zur serienmäßigen Ausstattung gehören geschmiedete Trag- und Lasthaken aus alterungsbeständigem hochlegiertem Vergütungsstahl, die sich bei Überlastung öffnen, ohne zu brechen. Die mit robusten Sicherheitsbügeln versehenen Haken sind um 360° drehbar.

#### RUNDSTAHLKETTE

Die verzinkte Rundstahlkette ist optimal auf das Lastkettenrad abgestimmt und gewährleistet einen sicheren und langlebigen Betrieb des Gerätes.



Modell	Art.-Nr.	Tragfähigkeit/ Laststränge	Kettenabmessungen d x t	Hub je 1 mm Abhaspelung der Handkette	Hubkraft bei Nennlast	Hubhöhe	Ge- wicht	Preis pro Stück
		kg	mm	mm	daN	m	kg	Euro
YaleMINI 360 250	192084199	250/1	3x9 (T)	40	25	3,0	2,9	250,00
YaleMINI 360 500	192084200	500/1	4x12 (T)	25	24	3,0	4,3	316,00
YaleMINI 360 250	192087582	250/1	3x9 (T)	40	25	6,0	4,5	328,00
YaleMINI 360 500	192087584	500/1	4x12 (T)	25	24	6,0	6,3	398,00
YaleMINI 360 250	192087585	250/1	3x9 (T)	40	25	10,0	6,7	433,00
YaleMINI 360 500	192087586	500/1	4x12 (T)	25	24	10,0	9,0	506,00

Maß	Abmessungen in mm								
	A	B	C	D	E	F	G	H	K
YaleMINI 360 250	245	17	21	13	84	87	51	36	150
YaleMINI 360 500	285	22	23	18	104	101	58	43	175

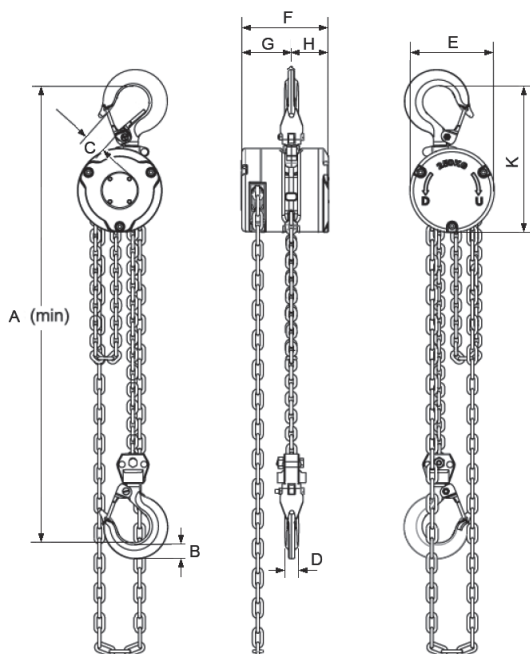

**ERLEBEN SIE DIE  
360° VORTEILE**



Yale- Hebezeuge sind nicht für den Personentransport bestimmt und dürfen für diesen Zweck nicht verwendet werden.



Anwendung zum Heben



Anwendung zum Ziehen

# Unser Sortiment



Kransysteme



Flurförderzeuge, Hubtische, Schwerlastfahrzeuge



Hebezeuge



Anschlagketten



Explosionsschutz (ATEX)



Anschlagseile



Lastaufnahmemittel

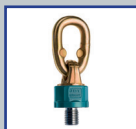

Textile Anschlagmittel



Hydraulische Hebewerkzeuge



Zurrsysteme



Antriebstechnik

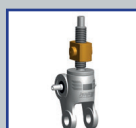

Service- und Dienstleistungen

Wie freuen uns auf Ihre Anfrage und richten gerne ein personalisiertes Angebot an Sie.

## Lieferung:

Ab einem Nettoauftragswert von € 140,00 frei Haus bzw. gewünschte Abladestelle in Österreich.  
Es gelten unsere „Allgemeinen Verkaufs- und Lieferbedingungen“.



## Columbus McKinnon Hebetchnik GmbH

A-2511 Pfaffstätten, Wiener Straße 132a

Tel.: 02252 / 221 33 0

Fax: 02252 / 221 33 22

Mail: zentrale@cmco.at

www.cmco-hebetechnik.at