

**Planungshilfe:**

**PROSYSTEM Einschienenbahn**

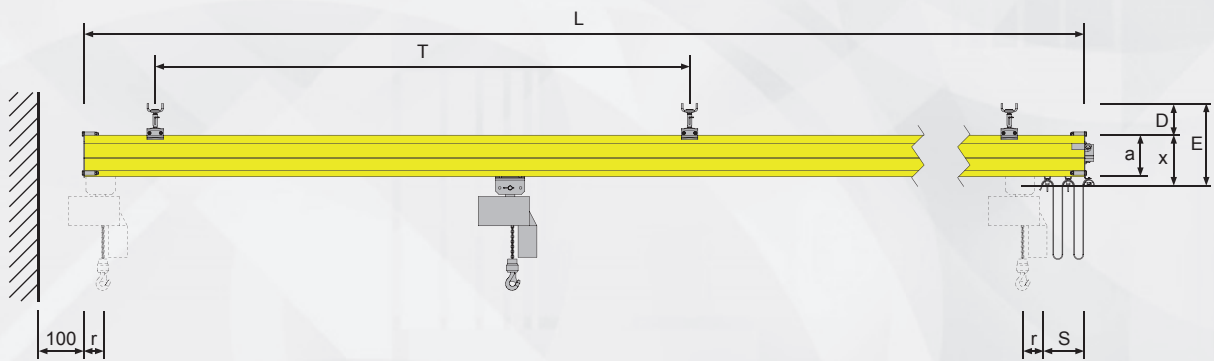
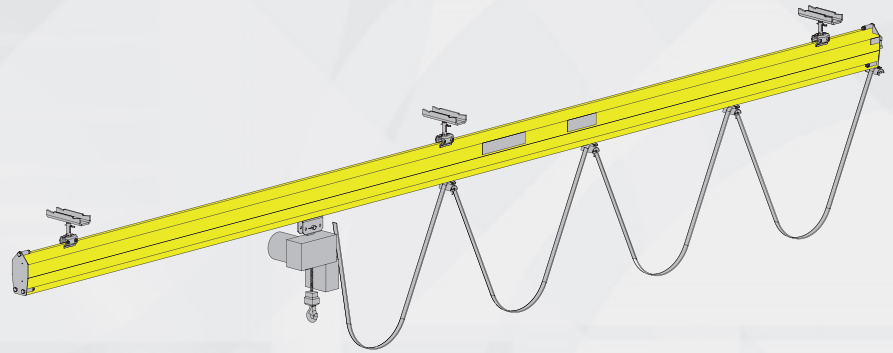

Profil	Tragfähigkeit	Bahnlänge L	Aufhängeabstand T	Speicherstrecke S
Typ	kg	mm	mm	mm

Profil	Tragfähigkeit	Einhängedistanz E min.	D min.	a	x	Randabstand r
Typ	kg	mm	mm	mm	mm	mm
125	125/250	302	112	150	190	85
200	125/250/500	427	162	222	265	93
200	1.000	427	162	222	265	243
260	125/250/500	487	162	282	325	93
260	1.000	487	162	282	325	243